



**SS**  
SERIES



SCAMBIATORI DI CALORE TIPO ARIA-OLIO  
HEAT EXCHANGER AIR-OIL VERSION

## Specifiche pacco radiante

|                                    |           |
|------------------------------------|-----------|
| <b>Materiale</b>                   | Alluminio |
| <b>Pressione di esercizio</b>      | 25 bar    |
| <b>Pressione di collaudo</b>       | 35 bar    |
| <b>Temperatura max d'esercizio</b> | 120°C     |

## Compatibilità con i fluidi

Oli minerali, hl, hlp, emulsioni acqua-olio.

## Installazione

È consigliabile installare in parallelo allo scambiatore una valvola di By-pass, per proteggerlo durante la fase di avviamento.

Inoltre assicurarsi di non interporre ostacoli alla portata dell'aria.

## Manutenzione

## Pulizia lato olio

Lo sporco potrà essere eliminato con il flussaggio di un prodotto detergente o sgrassante compatibile con l'alluminio. Alla fine di tale operazione bisognerà ricorrere all'aria compressa per eliminare i residui che restano all'interno.

## Pulizia lato aria

La pulizia dovrà essere effettuata mediante aria compressa o acqua. Durante tale operazione bisognerà prestare particolare attenzione alla direzione del getto per non rovinare le alette. Se lo sporco è causato da olio o da grasso, la pulizia potrà essere effettuata con un getto di vapore o di acqua calda. Durante tali operazioni il motore elettrico dovrà essere scollegato e adeguatamente protetto.

## Radiating mass data

|                         |           |
|-------------------------|-----------|
| <b>Material</b>         | Aluminium |
| <b>Nominal pressure</b> | 25 bar    |
| <b>Test pressure</b>    | 35 bar    |
| <b>Max temperature</b>  | 120°C     |

## Fluid compatibility

Mineral oils, hl, hlp, water-oil emulsion.

## Installation

We recommend to install a by-pass valve in parallel to the heat exchanger, for its protection during the starting up. Make sure there is no obstacle to the air flow.

## Maintenance

## Oil side cleaning

Flushing with a detergent or a degreasing product compatible with aluminium, eliminates the dirt. To remove the residuals, use compressed air.

## Air side cleaning

It can be done by using compressed air or water and paying attention to the jet direction for not spoiling the vanes. If oil or grease has to be removed, clean with a jet of steam or hot water. Make sure that the electric motor is disconnected and properly protected.

## MATERIALI UTILIZZATI

|                              |                               |
|------------------------------|-------------------------------|
| <b>Ventola</b>               | Acciaio o plastica rinforzata |
| <b>Convogliatore</b>         | Acciaio o plastica rinforzata |
| <b>Griglia di protezione</b> | Acciaio o plastica rinforzata |

## MATERIALS

|                       |                       |
|-----------------------|-----------------------|
| <b>Fan</b>            | Steel or hard plastic |
| <b>Fan case</b>       | Steel or hard plastic |
| <b>Fan protection</b> | Steel or hard plastic |

Di seguito sono riportati tre differenti famiglie di scambiatori:

- serie "SS" standard
- serie "SS2" con doppio passaggio per portate ridotte, ma con maggiore potenzialità di scambio termico
- serie "SD" per portate elevate.

Sull'asse delle ascisse viene indicata la portata d'olio che attraversa lo scambiatore, espressa in (lt/min), mentre sulle ordinate è indicato il rendimento di dissipazione per ogni grado centigrado, espresso in (kcal/h °C); oppure in (kW/°C).

Il calore specifico di dissipazione ( $\eta$ ) è dato dal rapporto tra la potenzialità termica (Q) dello scambiatore e la differenza di temperatura tra l'olio in entrata e la temperatura ambiente ( $T^{\circ}\text{olio} - T^{\circ}\text{aria}$ ), con la seguente formula:

$$\eta = \frac{Q \text{ (kcal/h)}}{T^{\circ}\text{olio} - T^{\circ}\text{aria} \text{ (}^{\circ}\text{C)}}$$

Supponendo che lo scambiatore possa dissipare 3000 (kcal/h) e si abbia una differenza di temperatura ( $T^{\circ}\text{olio} - T^{\circ}\text{aria}$ ) = 30(°C):

$$\eta = \frac{3000 \text{ (kcal/h)}}{30 \text{ (}^{\circ}\text{C)}} = 100 \text{ (kcal/h }^{\circ}\text{C)}$$

Nel caso in cui non sia nota la potenzialità termica (Q) dello scambiatore è possibile calcolarla empiricamente con la seguente formula:

$$Q = 0,40 \cdot V \cdot \Delta t$$

Dove:

V = portata olio in (lt/h)

$\Delta t$  = differenza temp. tra olio in entrata e in uscita

0,40 è un valore approssimato o utilizzabile per olio idraulico (nel caso non se ne conoscano il peso specifico e il calore specifico).

$$\left[ \begin{array}{l} 0,40 \text{ (kcal/lt}^{\circ}\text{C)} = c \cdot y \\ \text{dove:} \\ C = \text{calore specifico (kcal/kg}^{\circ}\text{C)} \\ Y = \text{peso specifico (kg/dm}^3\text{)} \end{array} \right]$$

Supponendo di avere una portata di 6000 (lt/h) e una differenza di temperatura tra olio in ingresso e olio in uscita ( $\Delta t$ ) di 8 (°C) la potenzialità termica dello scambiatore è:

$$Q = 0,40 \cdot 6000 \cdot 8 = 19200 \text{ kcal/h}$$

Here you can find three different series of exchangers:

- series "SS" standard
- series "SS2" with double passage for reduced flows, but with bigger power of heat exchange
- series "SD" for high flows.

On the abscissas you can find the oil flow going through the exchanger, expressed in (lt/min), while on the ordinates you can find the dissipation performance for each centigrade degree, expressed in (kcal/h °C); or in (kW/°C).

The specific dissipation heat ( $\eta$ ) is the result of the ratio between thermic power (Q) of the exchanger and the difference of the temperature between oil input and the ambient temperature (oil  $T^{\circ}$  - air  $T^{\circ}$ ), using the following formula:

$$\eta = \frac{Q \text{ (kcal/h)}}{\text{oil } T^{\circ} - \text{air } T^{\circ} \text{ (}^{\circ}\text{C)}}$$

Supposing the exchanger can dissipate 3000 (kcal/h) and you have a temperature difference (oil  $T^{\circ}$  - air  $T^{\circ}$ ) = 30 (°C):

$$\eta = \frac{3000 \text{ (kcal/h)}}{30 \text{ (}^{\circ}\text{C)}} = 100 \text{ (kcal/h }^{\circ}\text{C)}$$

When the thermic power (Q) of the exchanger is unknown, it is possible to calculate it empirically using the following formula:

$$Q = 0,40 \cdot V \cdot \Delta t$$

Where:

V = oil flow in (lt/h)

$\Delta t$  = temperature difference between oil in and out

0,40 is an approximate value or it can be used for hydraulic oil (when specific weight and specific heat are unknown).

$$\left[ \begin{array}{l} 0,40 \text{ (kcal/lt}^{\circ}\text{C)} = c \cdot y \\ \text{dove:} \\ C = \text{specific heat (kcal/kg}^{\circ}\text{C)} \\ Y = \text{specific weight (kg/dm}^3\text{)} \end{array} \right]$$

Supposing the flow is 6000 (lt/h) and the difference between oil in and out ( $\Delta t$ ) is 8 (°C) the thermic power of the exchanger is:

$$Q = 0,40 \cdot 6000 \cdot 8 = 19200 \text{ kcal/h}$$

Le curve riportate a catalogo sono valide dal momento in cui si aziona il gruppo di raffreddamento.

La gamma OMT prevede diversi tipi di motorizzazione. Spazia dal motore in C.A. monofase, trifase e trifase unificato B14, a quello in C.C. 12-24V, oltre alla possibilità della predisposizione per il motore idraulico. È consigliato l'utilizzo della tipologia B14 nel momento in cui l'apparecchio ha un funzionamento continuo.

The above curves are valid when the cooler element is activated.

OMT range offers various types of motors. It ranges from C.A. single-phase, three-phase and B14 standardized three-phase motor to C.C. 12-24V motor, in addition to the possibility of the prearrangement for hydraulic motor. We advice the use of B14 type when the equipment runs continuously.

SS20

| Tipologia di scambiatore<br>Type |  |
|----------------------------------|--|
| SS10                             |  |
| SS15                             |  |
| SS20                             |  |
| SS24                             |  |
| SS30                             |  |
| SS40                             |  |
| SS50                             |  |
| SS215 (2pass)                    |  |
| SS220 (2pass)                    |  |
| SS224 (2pass)                    |  |
| SS230 (2pass)                    |  |
| SS240 (2pass)                    |  |
| SD20                             |  |
| SD24                             |  |
| SD30                             |  |
| SD40                             |  |

14

| Termostati bimetallici fissi<br>Bimetallic fixed temperature switches |                               |
|---|-------------------------------|
| 00  | Senza termostato<br>No switch |

Per la scelta del termostato  
vedi pagine 25 - 26 - 27

To choose switch  
see pages 25 - 26 - 27

00

A

- P

| Staffe / Cablaggio<br>Foot flanges / Electric connection |   |
|--|---|
| P  | Con staffe di fissaggio<br>With foot flanges  |
| E  | Con cablaggio elettrico<br>With electric connection   |
| PE   | Con staffe di fissaggio<br>e con cablaggio elettrico<br>With foot flanges<br>and with electric connection |

**P - PE**

valida solo per / applicable only for  
SS10; SS15; SS20; SS24; SS30;  
SS40; SS215; SS220; SS224;  
SS230; SS240.

**E**

valida solo per / applicable only for  
SS50; SD20; SD30; SD40.

| Tipi di ventilazione<br>Fans |                      |
|------------------------------|----------------------|
| A                            | Aspirante<br>Drawing |
| B                            | Soffiante<br>Blowing |

| Tipi di ventilazione<br>Fan Motor |  |
|-----------------------------------|--|
| 01                                | 230V 50/60 Hz monofase<br>230V 50/60 Hz single phase                       |
| 03                                | 400V 50/60 Hz trifase ***<br>400V 50/60 Hz three phase ***                 |
| 14                                | 230/400V 50/60 Hz trifase B14<br>230/400V 50/60 Hz three phase B14         |
| 12                                | 12V CC   |
| 24                                | 24V CC   |
| G2                                | Predisposto per motore idraulico GR.2<br>Arranged for hydraulic motor GR.2 |

\*\*\* SS50 230/400V 50/60 Hz trifase - Three phase

**APPLICAZIONI SPECIALI**

Per tutte le applicazioni che non rientrano nei casi normali specificati in questo catalogo contattare l'ufficio commerciale della OMT per un eventuale studio di fattibilità.

**SPECIAL APPLICATIONS**

For special solutions or particular applications, please contact OMT commercial department for informations.

**SCAMBIATORE TIPO ARIA-OLIO**  
**HEAT EXCHANGER AIR-OIL VERSION**

**CARATTERISTICHE TECNICHE DEL GRUPPO DI VENTILAZIONE**  
**TECHNICAL FEATURES**

| Tipologia<br>Type | Frequenza<br>Frequency<br>Hz | Tensione<br>Voltage<br>V | N° Giri/min<br>RPM | Potenza<br>Power<br>kW | Diam. Ventola<br>Ø FAN<br>(mm) | dB<br>(A) | L<br>(mm) | Q air<br>(m³/h) | Cap.<br>(lt) | Peso<br>Weight<br>(kg) | IP |
|-------------------|------------------------------|--------------------------|--------------------|------------------------|--------------------------------|-----------|-----------|-----------------|--------------|------------------------|----|
| 01                | 50                           | 220                      | 2600               | 0.023/0.026            | 170                            | 52        | 122       | 640             | 0.28         | 6                      | 54 |
| 03                | 50                           | 380                      | 2490               | 0.032/0.027            | 170                            | 52        | 122       | 670             | 0.28         | 6                      | 54 |
| 12                | DC                           | 12                       | 4101               | 0.076                  | 167                            | 71        | 167       | 569             | 0.28         | 5                      | 68 |
| 24                | DC                           | 24                       | 4101               | 0.076                  | 167                            | 71        | 167       | 560             | 0.28         | 5                      | 68 |

Portata olio consigliata da 5 a 40 (lt/min)  
 Suggested oil flow from 5 to 40 (lt/min)

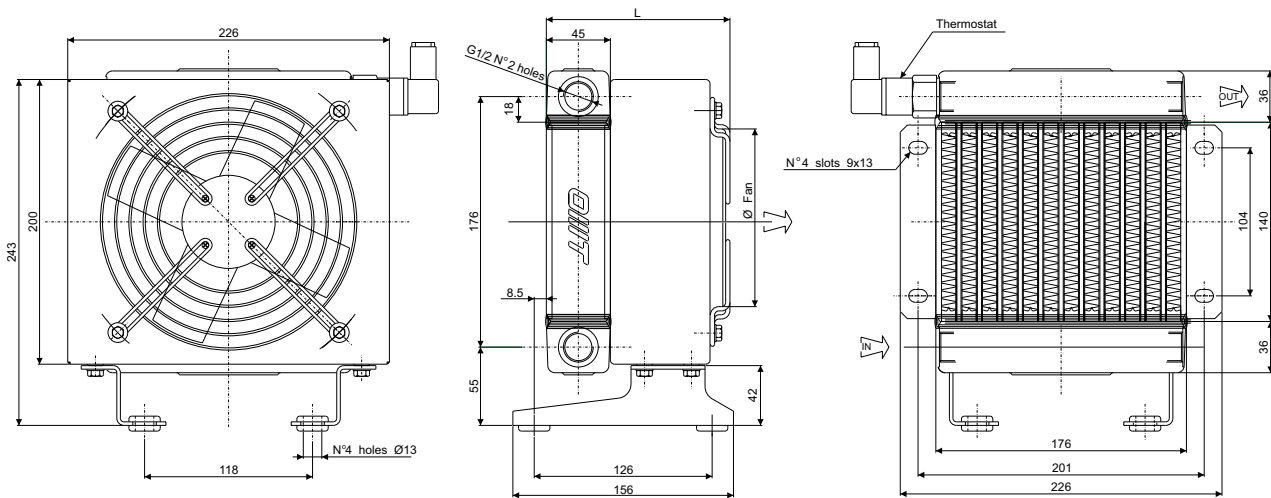

**Coefficiente di correzione**  
**Correction factor**

| CST | 10   | 15   | 20   | 32 | 40   | 50  | 60  | 80  | 100 | 200 |
|-----|------|------|------|----|------|-----|-----|-----|-----|-----|
| F   | 0.51 | 0.66 | 0.76 | 1  | 1.22 | 1.4 | 1.6 | 1.9 | 2.1 | 3.4 |

**Diagramma di rendimento**  
**Performance diagram**

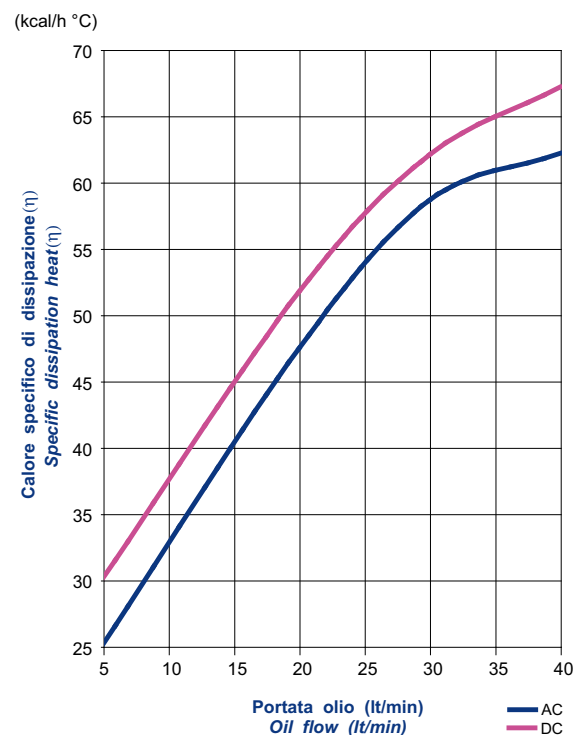

**Diagramma perdite di carico (32 cst)**  
**Pressure drop diagram (32 cst)**

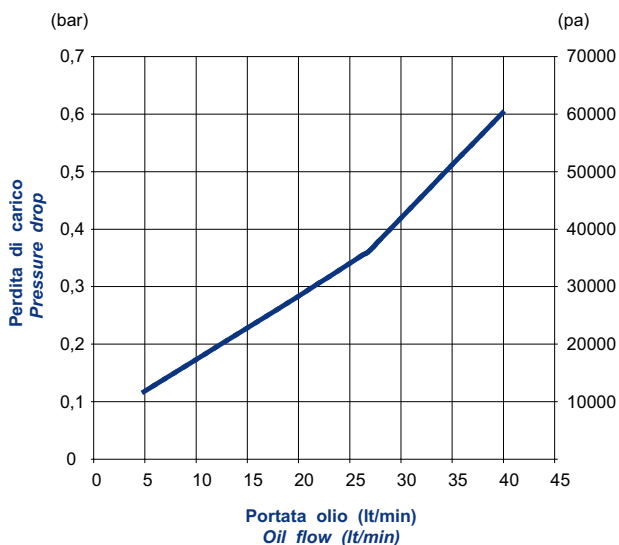

SCAMBIATORE TIPO ARIA-OLIO  
HEAT EXCHANGER AIR-OIL VERSION

CARATTERISTICHE TECNICHE DEL GRUPPO DI VENTILAZIONE  
TECHNICAL FEATURES

| Tipologia<br>Type | Frequenza<br>Frequency<br>Hz | Tensione<br>Voltage<br>V | N° Giri/min<br>RPM | Potenza<br>Power<br>kW | Diam. Ventola<br>Ø FAN<br>(mm) | dB<br>(A) | L<br>(mm) | Q air<br>(m <sup>3</sup> /h) | Cap.<br>(lt) | Peso<br>Weight<br>(kg) | IP |
|-------------------|------------------------------|--------------------------|--------------------|------------------------|--------------------------------|-----------|-----------|------------------------------|--------------|------------------------|----|
| 01                | 50                           | 220                      | 2500               | 0.055/0.060            | 200                            | 52        | 170.5     | 715                          | 0.48         | 7                      | 54 |
| 03                | 50                           | 380                      | 2300               | 0.035/0.030            | 200                            | 52        | 170.5     | 660                          | 0.48         | 7                      | 54 |
| 14                | 50                           | 230/400                  | 1350               | 0.25                   | 200                            | 67        | 347       | 700                          | 0.48         | 10                     | 55 |
|                   | 60                           | 276/480                  | 1620               | 0.30                   |                                |           |           |                              |              |                        |    |
| 12                | DC                           | 12                       | 3305               | 0.087                  | 225                            | 75        | 157       | 999                          | 0.48         | 6.5                    | 68 |
| 24                | DC                           | 24                       | 3305               | 0.087                  | 225                            | 75        | 157       | 994                          | 0.48         | 6.5                    | 68 |
| G2                | -                            | -                        | -                  | -                      | 200                            | -         | 200.5     | -                            | 0.48         | 6                      | -  |

Portata olio consigliata da 20 a 80 (lt/min)  
Suggested oil flow from 20 to 80 (lt/min)

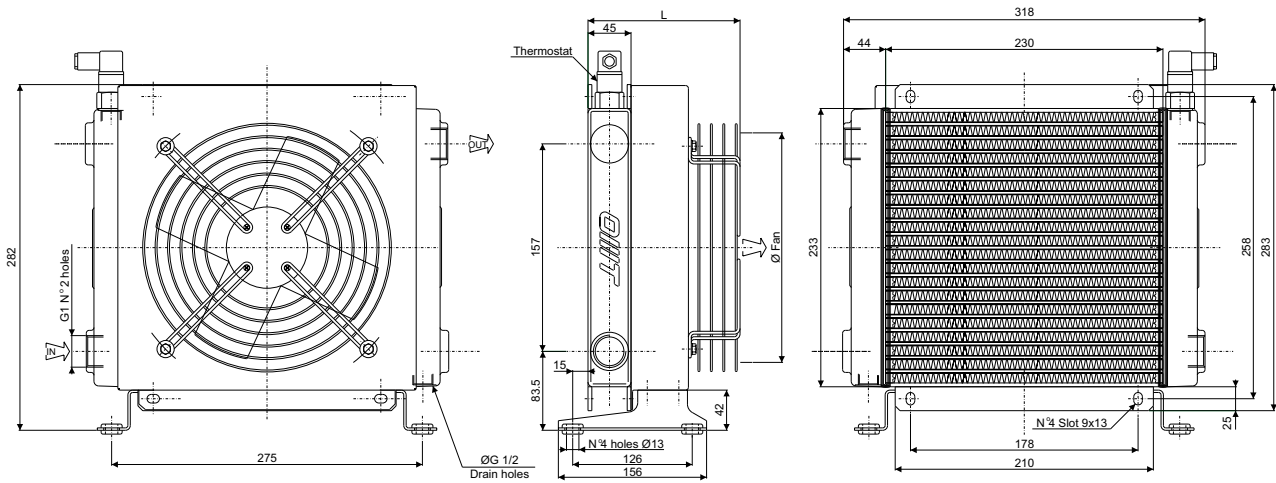

Coefficiente di correzione  
Correction factor

| CST | 10   | 15   | 20   | 32 | 40   | 50  | 60  | 80  | 100 | 200 |
|-----|------|------|------|----|------|-----|-----|-----|-----|-----|
| F   | 0.51 | 0.66 | 0.76 | 1  | 1.22 | 1.4 | 1.6 | 1.9 | 2.1 | 3.4 |

Diagramma di rendimento  
Performance diagram



Diagramma perdite di carico (32 cst)  
Pressure drop diagram (32 cst)



**SCAMBIATORE TIPO ARIA-OLIO**  
**HEAT EXCHANGER AIR-OIL VERSION**

**CARATTERISTICHE TECNICHE DEL GRUPPO DI VENTILAZIONE**  
**TECHNICAL FEATURES**

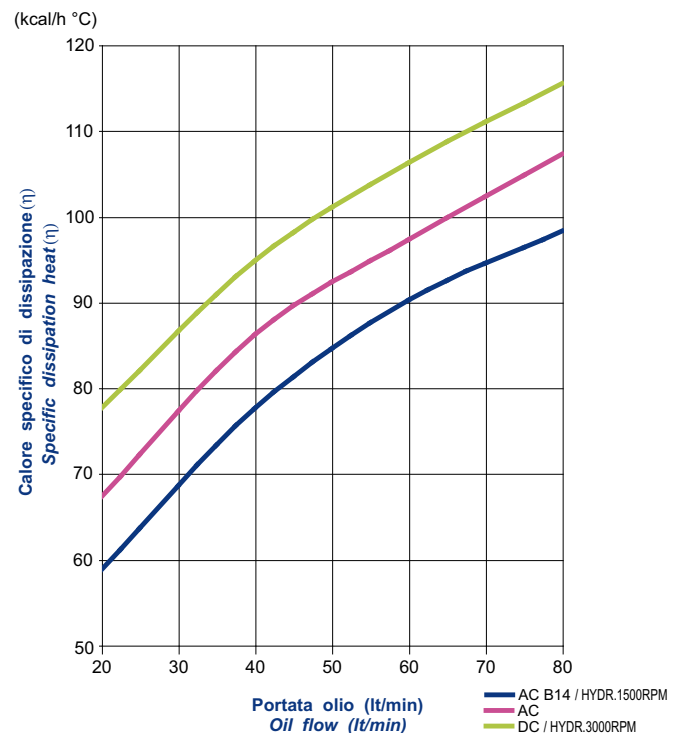
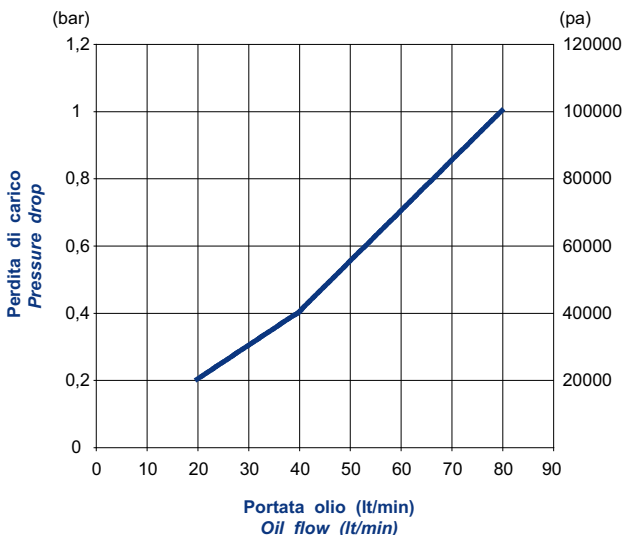
| Tipologia<br>Type | Frequenza<br>Frequency<br>Hz | Tensione<br>Voltage<br>V | N° Giri/min<br>RPM | Potenza<br>Power<br>kW | Diam. Ventola<br>Ø FAN<br>(mm) | dB<br>(A) | L<br>(mm) | Q air<br>(m³/h) | Cap.<br>(lt) | Peso<br>Weight<br>(kg) | IP |
|-------------------|------------------------------|--------------------------|--------------------|------------------------|--------------------------------|-----------|-----------|-----------------|--------------|------------------------|----|
| 01                | 50                           | 220                      | 2500               | 0.055/0.060            | 200                            | 52        | 188.5     | 715             | 0.68         | 8                      | 54 |
| 03                | 50                           | 380                      | 2300               | 0.035/0.030            | 200                            | 52        | 188.5     | 660             | 0.68         | 8                      | 54 |
| 14                | 50                           | 230/400                  | 1350               | 0.25                   | 200                            | 67        | 365       | 700             | 0.68         | 11                     | 55 |
|                   | 60                           | 276/480                  | 1620               | 0.30                   |                                |           |           |                 |              |                        |    |
| 12                | DC                           | 12                       | 3305               | 0.087                  | 225                            | 75        | 175       | 999             | 0.68         | 7                      | 68 |
| 24                | DC                           | 24                       | 3305               | 0.087                  | 225                            | 75        | 175       | 994             | 0.68         | 7                      | 68 |
| G2                | -                            | -                        | -                  | -                      | 200                            | -         | 218.5     | -               | 0.68         | 7                      | -  |

Portata olio consigliata da 30 a 100 (lt/min)  
 Suggested oil flow from 30 to 100 (lt/min)

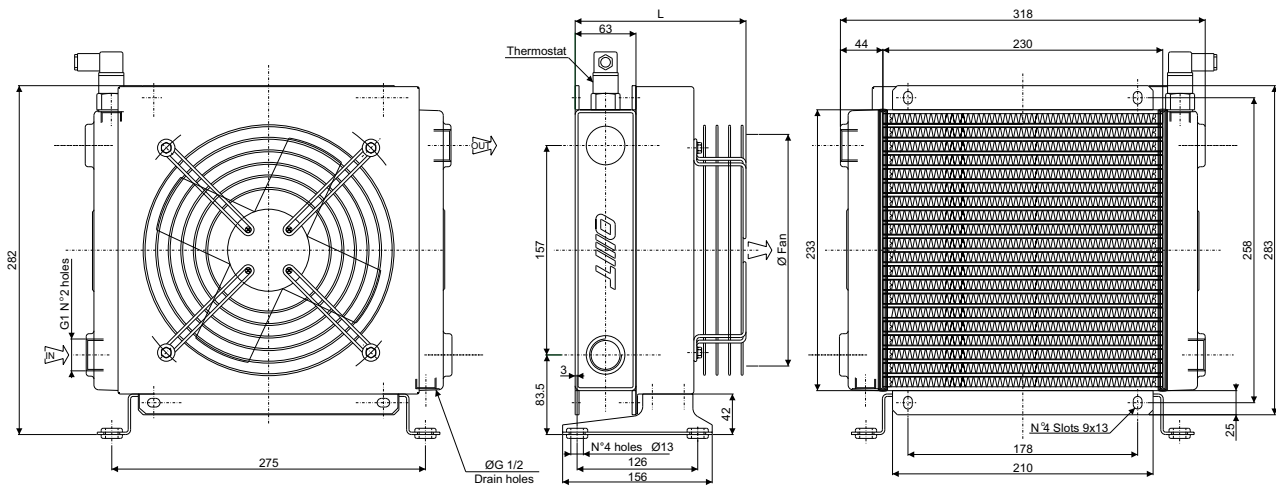

**Coefficiente di correzione**  
**Correction factor**

| CST | 10   | 15   | 20   | 32 | 40   | 50  | 60  | 80  | 100 | 200 |
|-----|------|------|------|----|------|-----|-----|-----|-----|-----|
| F   | 0.51 | 0.66 | 0.76 | 1  | 1.22 | 1.4 | 1.6 | 1.9 | 2.1 | 3.4 |

**Diagramma di rendimento**  
**Performance diagram**

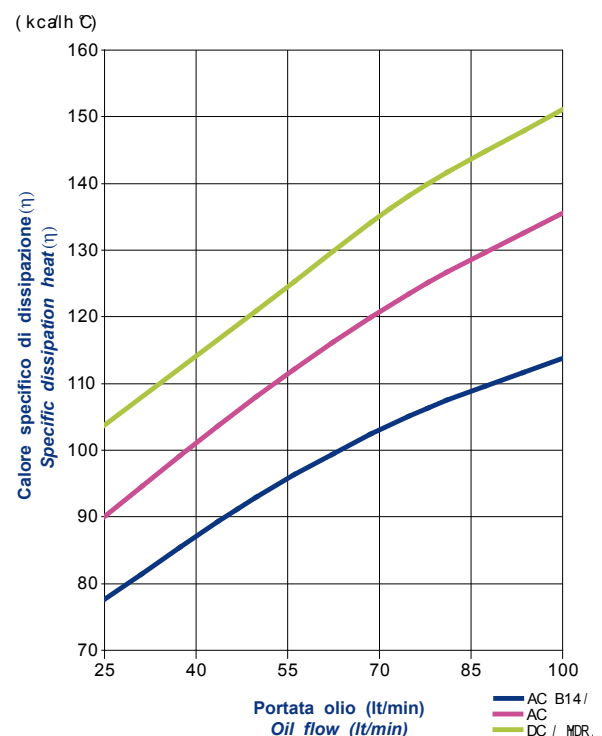

**Diagramma perdite di carico (32 cst)**  
**Pressure drop diagram (32 cst)**

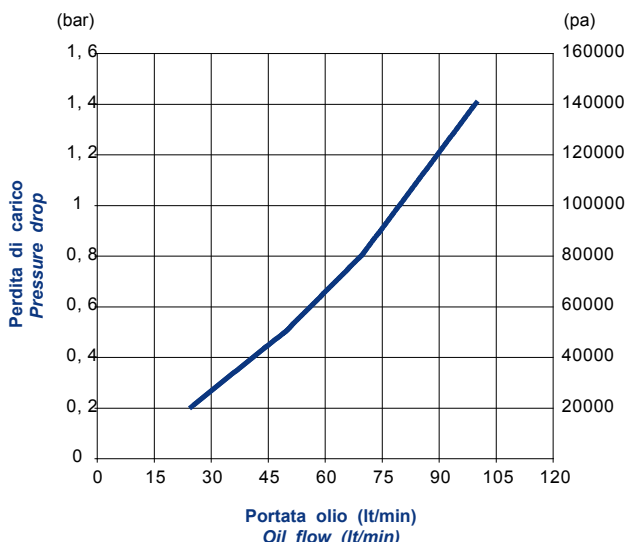



SCAMBIATORE TIPO ARIA-OLIO  
HEAT EXCHANGER AIR-OIL VERSION

CARATTERISTICHE TECNICHE DEL GRUPPO DI VENTILAZIONE  
TECHNICAL FEATURES

| Tipologia<br>Type | Frequenza<br>Frequency<br>Hz | Tensione<br>Voltage<br>V | N° Giri/min<br>RPM | Potenza<br>Power<br>kW | Diam. Ventola<br>Ø FAN<br>(mm) | dB<br>(A) | L<br>(mm) | Q air<br>(m <sup>3</sup> /h) | Cap.<br>(lt) | Peso<br>Weight<br>(kg) | IP |
|-------------------|------------------------------|--------------------------|--------------------|------------------------|--------------------------------|-----------|-----------|------------------------------|--------------|------------------------|----|
| 01                | 50                           | 220                      | 2400               | 0.080/0.090            | 250                            | 60        | 178       | 1310                         | 0.9          | 11                     | 54 |
| 03                | 50                           | 380                      | 2400               | 0.055/0.052            | 250                            | 60        | 178       | 1440                         | 0.9          | 11                     | 54 |
| 14                | 50                           | 230/400                  | 1350               | 0.25                   | 250                            | 68        | 364       | 1500                         | 0.9          | 15.5                   | 55 |
|                   | 60                           | 276/480                  | 1620               | 0.30                   |                                |           |           |                              |              |                        |    |
| 12                | DC                           | 12                       | 3005               | 0.106                  | 280                            | 74        | 175       | 1404                         | 0.9          | 10                     | 68 |
| 24                | DC                           | 24                       | 3005               | 0.106                  | 280                            | 74        | 175       | 1477                         | 0.9          | 10                     | 68 |
| G2                | -                            | -                        | -                  | -                      | 250                            | -         | 217.5     | -                            | 0.9          | 10                     | -  |

Portata olio consigliata da 40 a 120 (lt/min)  
Suggested oil flow from 40 to 120 (lt/min)

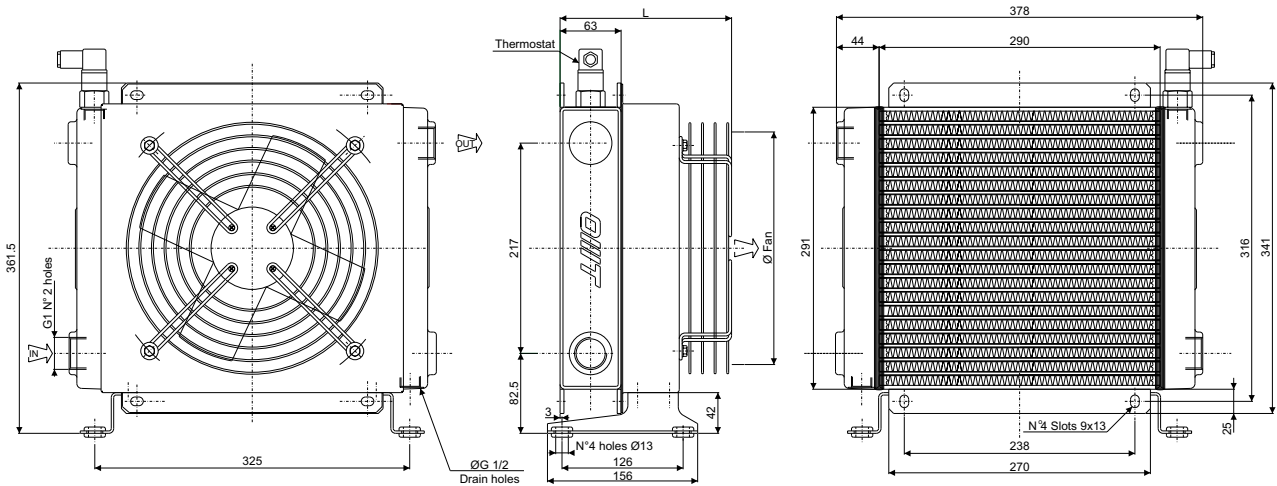

Coefficiente di correzione  
Correction factor

| CST | 10   | 15   | 20   | 32 | 40   | 50  | 60  | 80  | 100 | 200 |
|-----|------|------|------|----|------|-----|-----|-----|-----|-----|
| F   | 0.51 | 0.66 | 0.76 | 1  | 1.22 | 1.4 | 1.6 | 1.9 | 2.1 | 3.4 |

Diagramma di rendimento  
Performance diagram



Diagramma perdite di carico (32 cst)  
Pressure drop diagram (32 cst)



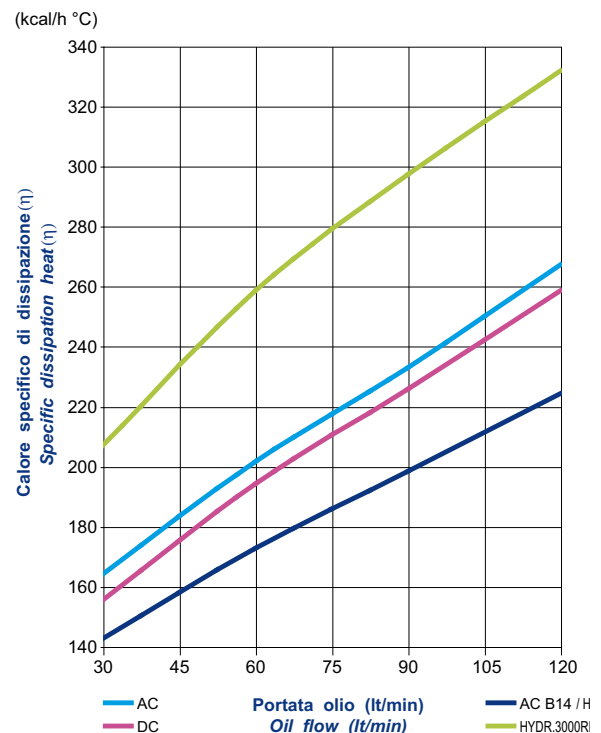
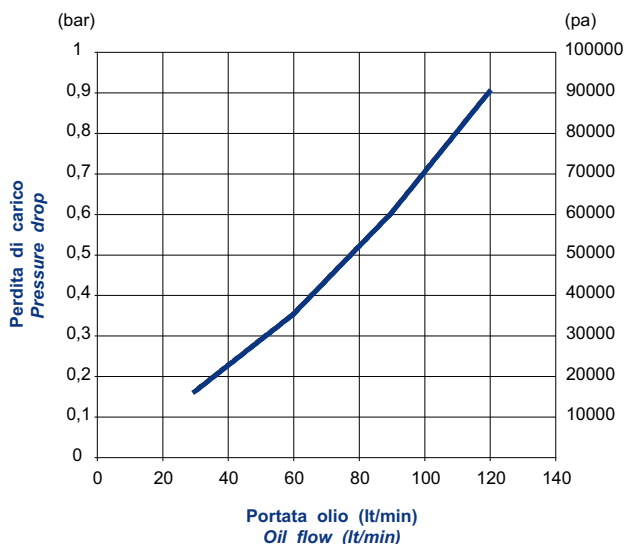

## SCAMBIATORE TIPO ARIA-OLIO HEAT EXCHANGER AIR-OIL VERSION

### CARATTERISTICHE TECNICHE DEL GRUPPO DI VENTILAZIONE TECHNICAL FEATURES

| Tipologia<br>Type | Frequenza<br>Frequency<br>Hz | Tensione<br>Voltage<br>V | N° Giri/min<br>RPM | Potenza<br>Power<br>kW | Diam. Ventola<br>Ø FAN<br>(mm) | dB<br>(A) | L<br>(mm) | Q air<br>(m³/h) | Cap.<br>(lt) | Peso<br>Weight<br>(kg) | IP |
|-------------------|------------------------------|--------------------------|--------------------|------------------------|--------------------------------|-----------|-----------|-----------------|--------------|------------------------|----|
| 01                | 50                           | 220                      | 2300               | 0.145/0.175            | 300                            | 62        | 213       | 2200            | 1.5          | 15                     | 54 |
| 03                | 50                           | 380                      | 2340               | 0.075/0.095            | 300                            | 62        | 213       | 1910            | 1.5          | 15                     | 54 |
| 14                | 50                           | 230/400                  | 1370               | 0.37                   | 300                            | 69        | 408       | 2000            | 1.5          | 20                     | 55 |
|                   | 60                           | 276/480                  | 1640               | 0.44                   |                                |           |           |                 |              |                        |    |
| 12                | DC                           | 12                       | 3090               | 0.218                  | 305                            | 82        | 217       | 2617            | 1.5          | 14                     | 68 |
| 24                | DC                           | 24                       | 3090               | 0.218                  | 305                            | 82        | 217       | 2324            | 1.5          | 14                     | 68 |
| G2                | -                            | -                        | -                  | -                      | 300                            | -         | 226.5     | -               | 1.5          | 14.5                   | -  |

Portata olio consigliata da 35 a 140 (lt/min)  
Suggested oil flow from 35 to 140 (lt/min)

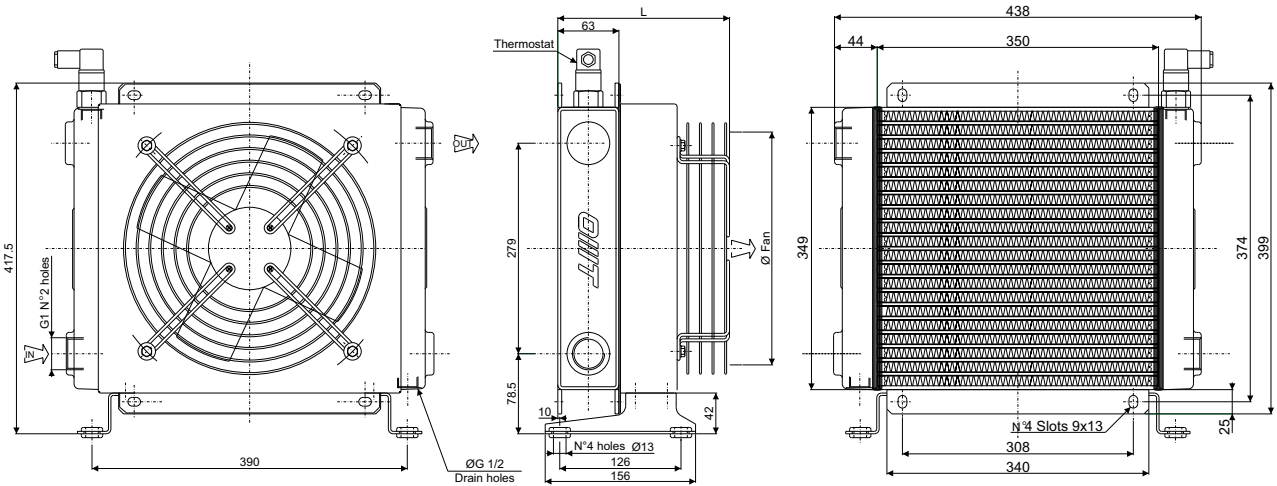

### Coefficiente di correzione Correction factor

| CST | 10   | 15   | 20   | 32 | 40   | 50  | 60  | 80  | 100 | 200 |
|-----|------|------|------|----|------|-----|-----|-----|-----|-----|
| F   | 0.51 | 0.66 | 0.76 | 1  | 1.22 | 1.4 | 1.6 | 1.9 | 2.1 | 3.4 |

### Diagramma di rendimento Performance diagram

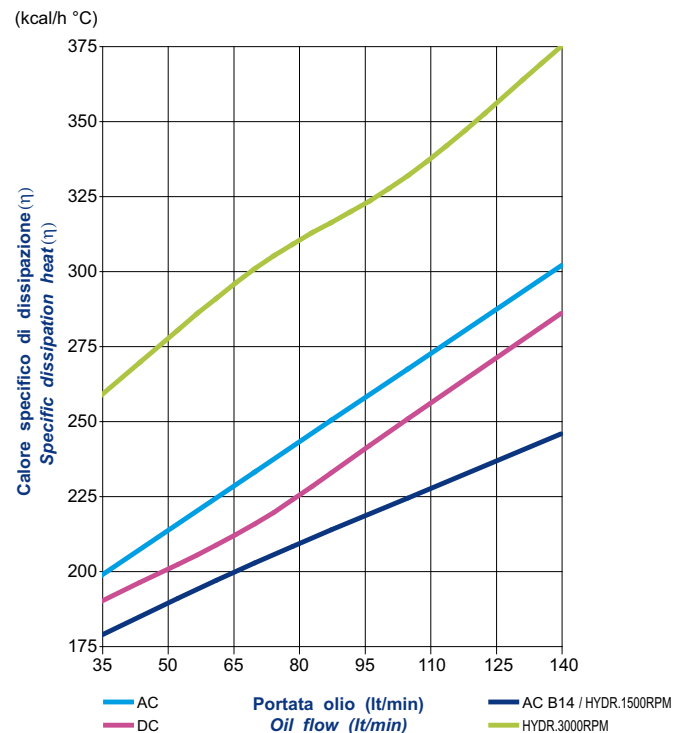

### Diagramma perdite di carico (32 cst) Pressure drop diagram (32 cst)

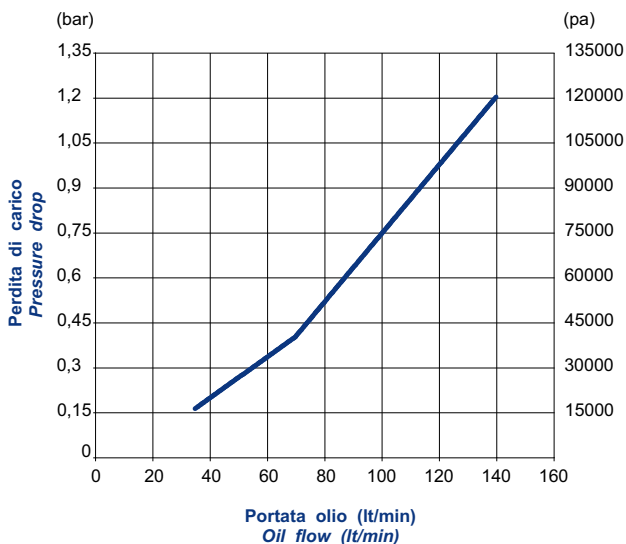

SCAMBIATORE TIPO ARIA-OLIO  
HEAT EXCHANGER AIR-OIL VERSION

CARATTERISTICHE TECNICHE DEL GRUPPO DI VENTILAZIONE  
TECHNICAL FEATURES

| Tipologia<br>Type | Frequenza<br>Frequency<br>Hz | Tensione<br>Voltage<br>V | N° Giri/min<br>RPM | Potenza<br>Power<br>kW | Diam. Ventola<br>Ø FAN<br>(mm) | dB<br>(A) | L<br>(mm) | Q air<br>(m³/h) | Cap.<br>(lt) | Peso<br>Weight<br>(kg) | IP |
|-------------------|------------------------------|--------------------------|--------------------|------------------------|--------------------------------|-----------|-----------|-----------------|--------------|------------------------|----|
| 01                | 50/60                        | 230                      | 1380/1550          | 0.18/0.25              | 400                            | 62        | 233       | 4000            | 2.6          | 21                     | 44 |
| 03                | 50/60                        | 380                      | 1380/1520          | 0.18/0.25              | 400                            | 70        | 233       | 4375            | 2.6          | 21                     | 44 |
| 14                | 50<br>60                     | 230/400<br>276/480       | 1390<br>1685       | 0.55<br>0.66           | 400                            | 71        | 438       | 4000            | 2.6          | 25                     | 55 |
| 12                | DC                           | 12                       | 2248               | 0.151                  | 385                            | 77        | 206       | 2950            | 2.6          | 20                     | 68 |
| 24                | DC                           | 24                       | 2248               | 0.151                  | 385                            | 77        | 206       | 3101            | 2.6          | 20                     | 68 |
| G2                | -                            | -                        | -                  | -                      | 400                            | -         | 235.5     | -               | 2.6          | 19                     | -  |

Portata olio consigliata da 40 a 160 (lt/min)  
Suggested oil flow from 40 to 160 (lt/min)

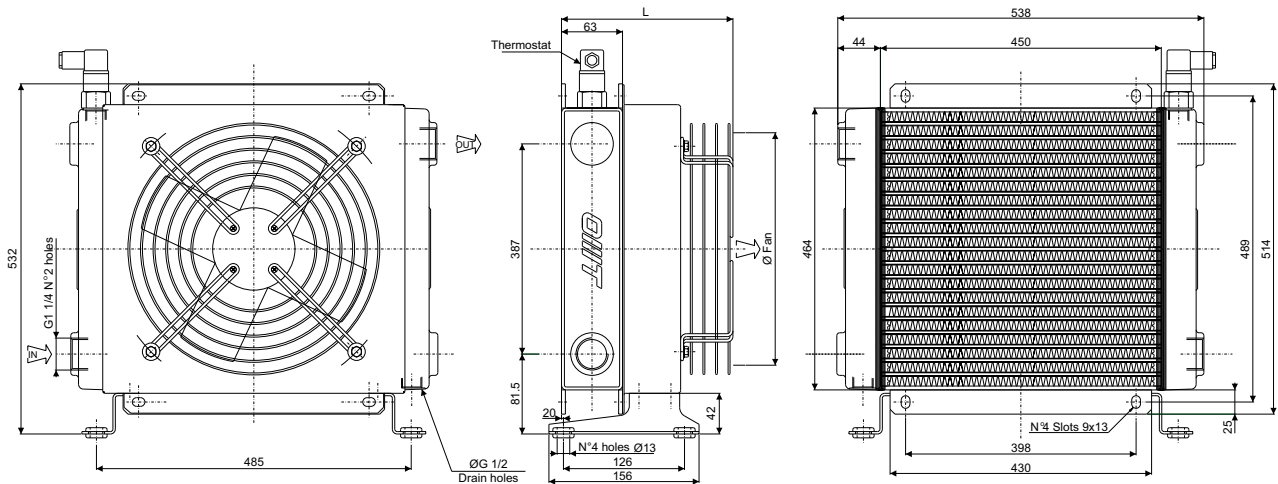

Coefficiente di correzione  
Correction factor

| CST | 10   | 15   | 20   | 32 | 40   | 50  | 60  | 80  | 100 | 200 |
|-----|------|------|------|----|------|-----|-----|-----|-----|-----|
| F   | 0.51 | 0.66 | 0.76 | 1  | 1.22 | 1.4 | 1.6 | 1.9 | 2.1 | 3.4 |

Diagramma di rendimento  
Performance diagram



Diagramma perdite di carico (32 cst)  
Pressure drop diagram (32 cst)



**SCAMBIATORE TIPO ARIA-OLIO**  
**HEAT EXCHANGER AIR-OIL VERSION**

**CARATTERISTICHE TECNICHE DEL GRUPPO DI VENTILAZIONE**  
**TECHNICAL FEATURES**

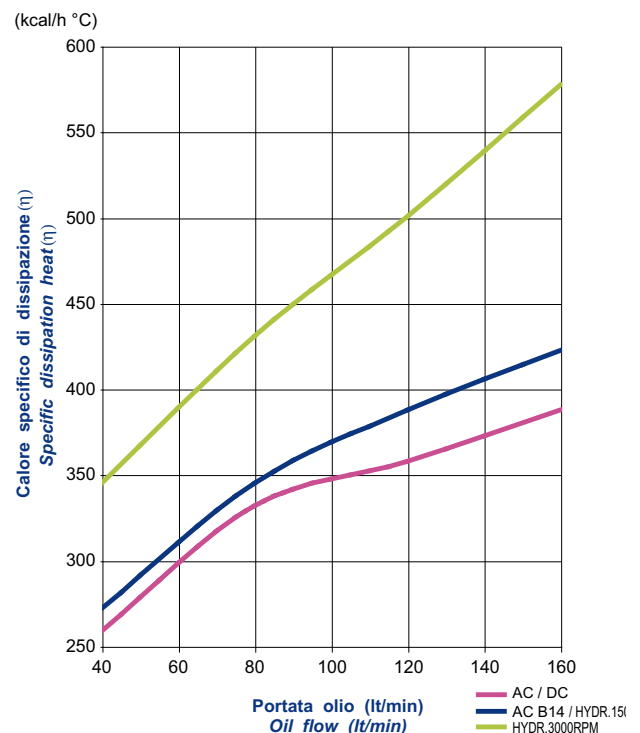
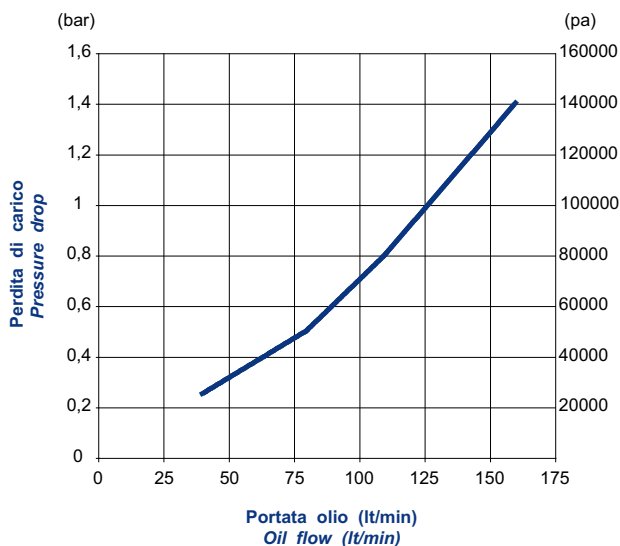
| Tipologia<br>Type | Frequenza<br>Frequency<br>Hz | Tensione<br>Voltage<br>V | N° Giri/min<br>RPM | Potenza<br>Power<br>kW | Diam. Ventola<br>Ø FAN<br>(mm) | dB<br>(A) | L<br>(mm) | Q air<br>(m³/h) | Cap.<br>(lt) | Peso<br>Weight<br>(kg) | IP |
|-------------------|------------------------------|--------------------------|--------------------|------------------------|--------------------------------|-----------|-----------|-----------------|--------------|------------------------|----|
| 03                | 50/60                        | 230/400                  | 1380/1540          | 0.2/0.28               | 450                            | 75        | 183       | 6040            | 4.9          | 27                     | 44 |
| 14                | 50<br>60                     | 230/400<br>276/480       | 1390<br>1685       | 0.75<br>0.90           | 450                            | 73        | 445       | 6830            | 4.9          | 30                     | 55 |
| 12                | DC                           | 12                       | 3005               | 0.106                  | 280                            | 74        | 237,5     | 4200            | 4.9          | 24                     | 68 |
| 24                | DC                           | 24                       | 3005               | 0.106                  | 280                            | 74        | 237.5     | 4200            | 4.9          | 24                     | 68 |
| G2                | -                            | -                        | -                  | -                      | 450                            | -         | 243.5     | -               | 4.9          | 23                     | -  |

Portata olio consigliata da 50 a 180 (lt/min)  
 Suggested oil flow from 50 to 180 (lt/min)

(x2) = doppio motore  
 (x2) = double engine

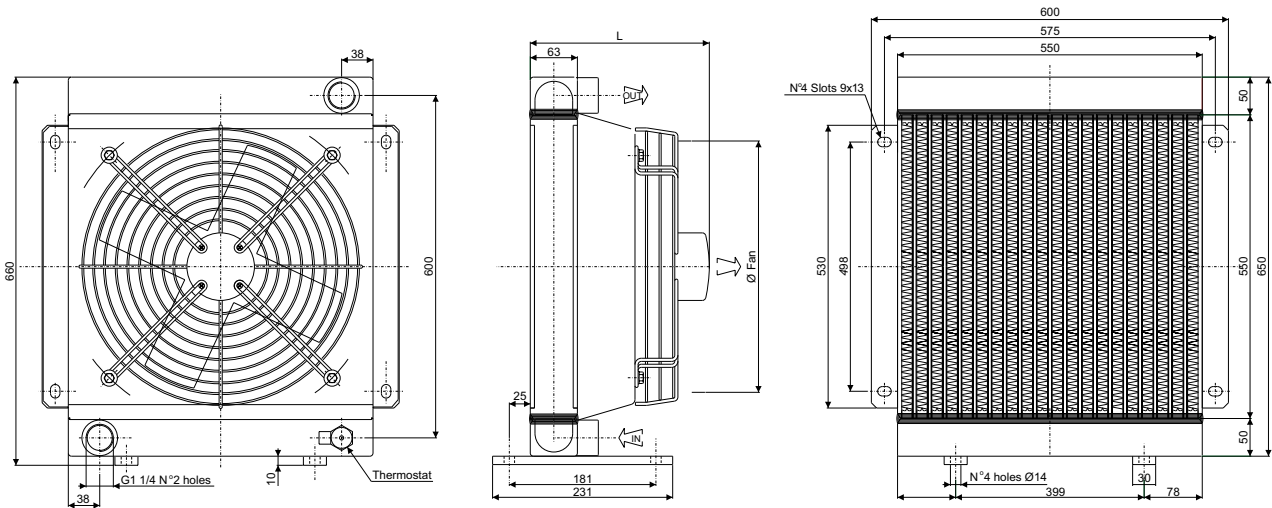

**Coefficiente di correzione**  
**Correction factor**

| CST | 10   | 15   | 20   | 32 | 40   | 50  | 60  | 80  | 100 | 200 |
|-----|------|------|------|----|------|-----|-----|-----|-----|-----|
| F   | 0.51 | 0.66 | 0.76 | 1  | 1.22 | 1.4 | 1.6 | 1.9 | 2.1 | 3.4 |

**Diagramma di rendimento**  
**Performance diagram**

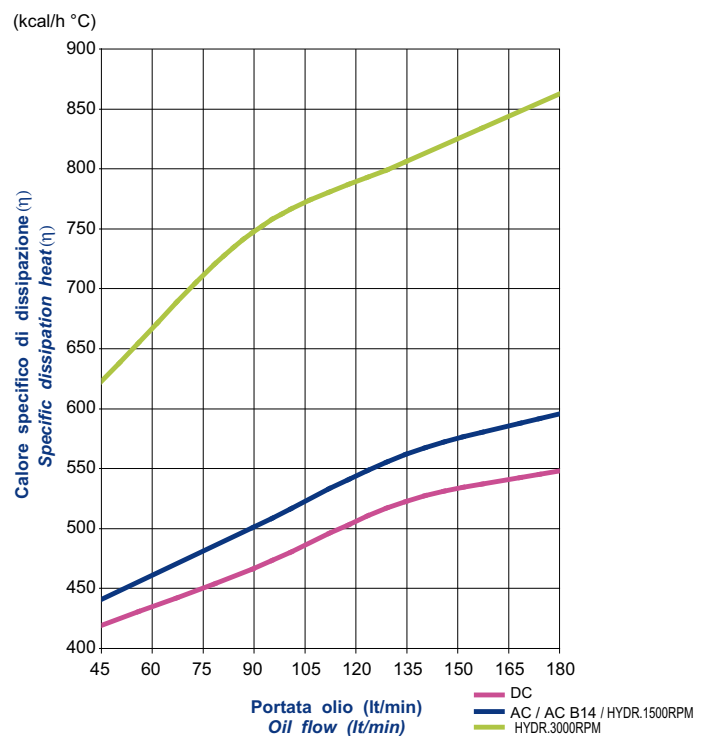

**Diagramma perdite di carico (32 cst)**  
**Pressure drop diagram (32 cst)**

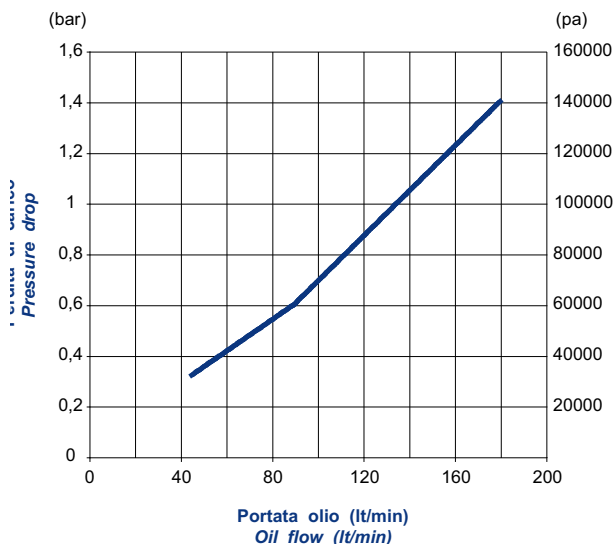

SCAMBIATORE TIPO ARIA-OLIO  
HEAT EXCHANGER AIR-OIL VERSION

## CARATTERISTICHE TECNICHE DEL GRUPPO DI VENTILAZIONE TECHNICAL FEATURES

| Tipologia<br>Type | Frequenza<br>Frequency<br>Hz | Tensione<br>Voltage<br>V | N° Giri/min<br>RPM | Potenza<br>Power<br>kW | Diam. Ventola<br>Ø FAN<br>(mm) | dB<br>(A) | L<br>(mm) | Q air<br>(m <sup>3</sup> /h) | Cap.<br>(lt) | Peso<br>Weight<br>(kg) | IP |
|-------------------|------------------------------|--------------------------|--------------------|------------------------|--------------------------------|-----------|-----------|------------------------------|--------------|------------------------|----|
| 01                | 50                           | 220                      | 2500               | 0.055/0.060            | 200                            | 52        | 188.5     | 715                          | 0.48         | 7                      | 54 |
| 03                | 50                           | 380                      | 2300               | 0.035/0.030            | 200                            | 52        | 188.5     | 660                          | 0.48         | 7                      | 54 |
| 14                | 50                           | 230/400                  | 1350               | 0.25                   | 200                            | 67        | 347       | 700                          | 0.48         | 10                     | 55 |
|                   | 60                           | 276/480                  | 1620               | 0.30                   |                                |           |           |                              |              |                        |    |
| 12                | DC                           | 12                       | 3305               | 0.087                  | 225                            | 75        | 175       | 999                          | 0.48         | 6.5                    | 68 |
| 24                | DC                           | 24                       | 3305               | 0.087                  | 225                            | 75        | 175       | 994                          | 0.48         | 6.5                    | 68 |
| G2                | -                            | -                        | -                  | -                      | 200                            | -         | 200.5     | -                            | 0.48         | 6                      | -  |

Portata olio consigliata da 5 a 40 (lt/min)  
Suggested oil flow from 5 to 40 (lt/min)

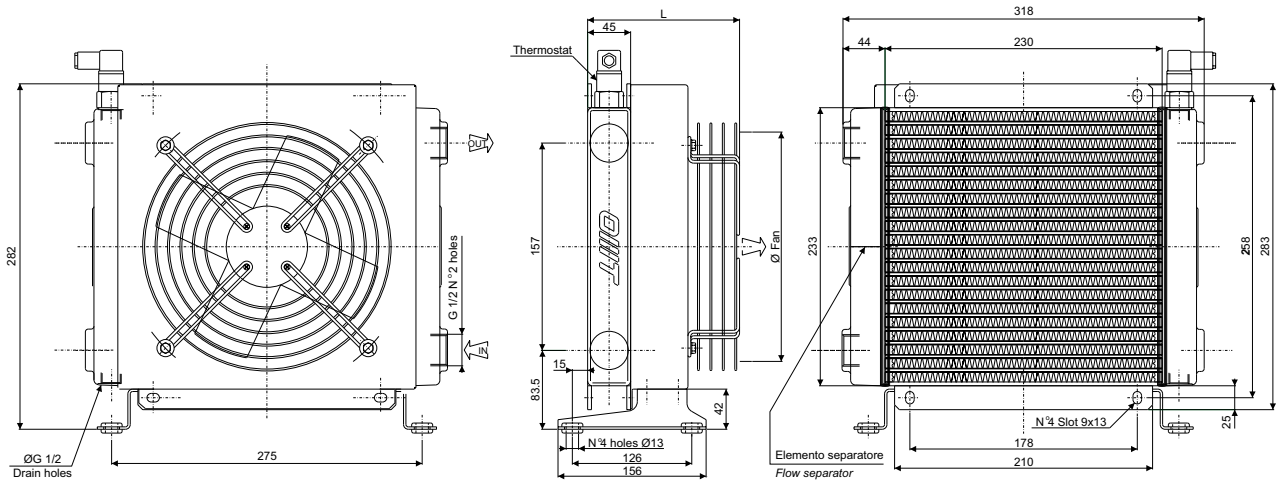

### Coefficiente di correzione Correction factor

| CST | 10   | 15   | 20   | 32 | 40   | 50  | 60  | 80  | 100 | 200 |
|-----|------|------|------|----|------|-----|-----|-----|-----|-----|
| F   | 0.51 | 0.66 | 0.76 | 1  | 1.22 | 1.4 | 1.6 | 1.9 | 2.1 | 3.4 |

### Diagramma di rendimento Performance diagram

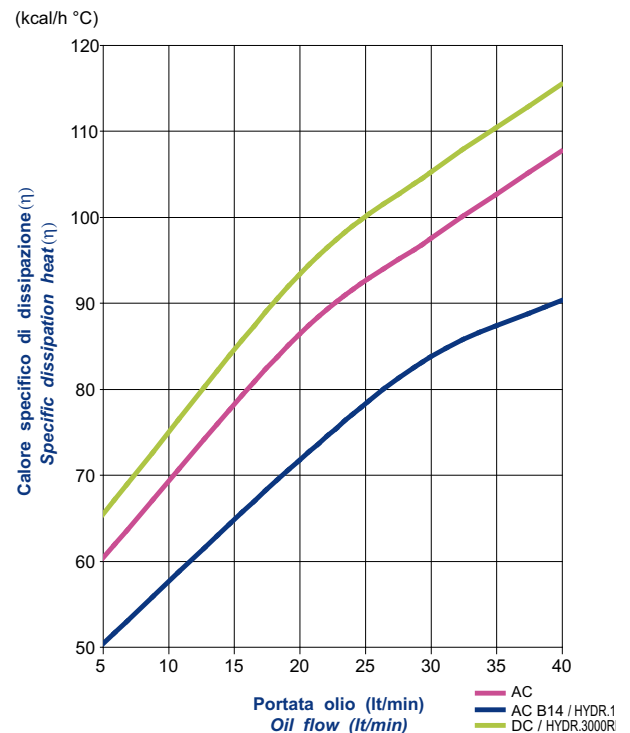

### Diagramma perdite di carico (32 cst) Pressure drop diagram (32 cst)

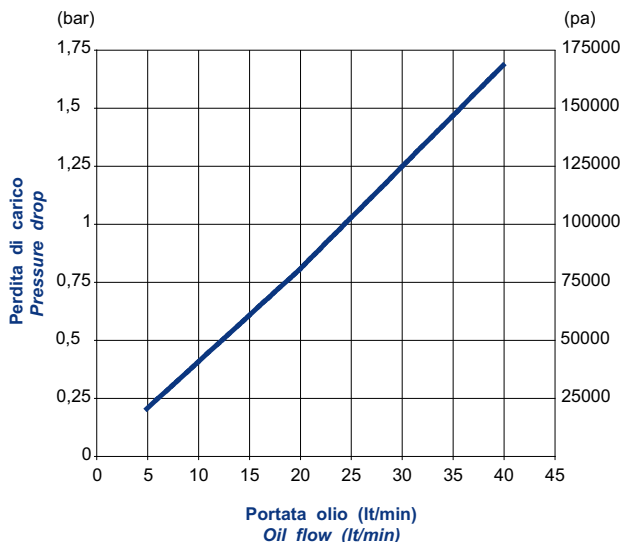

## SCAMBIATORE TIPO ARIA-OLIO HEAT EXCHANGER AIR-OIL VERSION

### CARATTERISTICHE TECNICHE DEL GRUPPO DI VENTILAZIONE TECHNICAL FEATURES

| Tipologia<br>Type | Frequenza<br>Frequency<br>Hz | Tensione<br>Voltage<br>V | N° Giri/min<br>RPM | Potenza<br>Power<br>kW | Diam. Ventola<br>Ø FAN<br>(mm) | dB<br>(A) | L<br>(mm) | Q air<br>(m³/h) | Cap.<br>(lt) | Peso<br>Weight<br>(kg) | IP |
|-------------------|------------------------------|--------------------------|--------------------|------------------------|--------------------------------|-----------|-----------|-----------------|--------------|------------------------|----|
| 01                | 50                           | 220                      | 2500               | 0.055/0.060            | 200                            | 52        | 188.5     | 715             | 0.68         | 8                      | 54 |
| 03                | 50                           | 380                      | 2300               | 0.035/0.030            | 200                            | 52        | 188.5     | 660             | 0.68         | 8                      | 54 |
| 14                | 50                           | 230/400                  | 1350               | 0.25                   | 200                            | 67        | 365       | 700             | 0.68         | 11                     | 55 |
|                   | 60                           | 276/480                  | 1620               | 0.30                   |                                |           |           |                 |              |                        |    |
| 12                | DC                           | 12                       | 3305               | 0.087                  | 225                            | 75        | 175       | 999             | 0.68         | 7                      | 68 |
| 24                | DC                           | 24                       | 3305               | 0.087                  | 225                            | 75        | 175       | 994             | 0.68         | 7                      | 68 |
| G2                | -                            | -                        | -                  | -                      | 200                            | -         | 218.5     | -               | 0.68         | 7                      | -  |

Portata olio consigliata da 5 a 40 (lt/min)  
Suggested oil flow from 5 to 40 (lt/min)

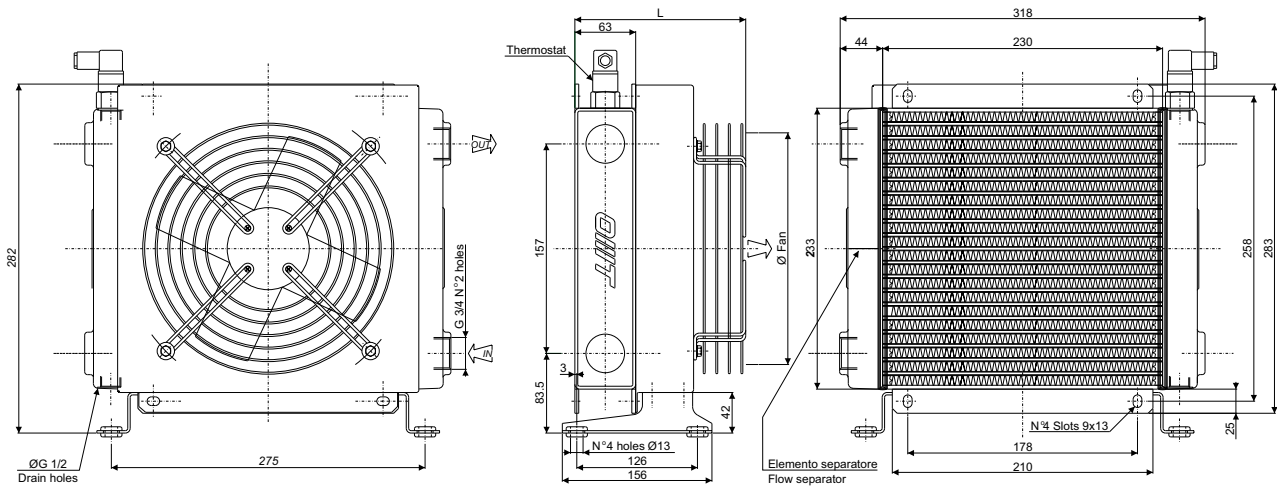

### Coefficiente di correzione Correction factor

| CST | 10   | 15   | 20   | 32 | 40   | 50  | 60  | 80  | 100 | 200 |
|-----|------|------|------|----|------|-----|-----|-----|-----|-----|
| F   | 0.51 | 0.66 | 0.76 | 1  | 1.22 | 1.4 | 1.6 | 1.9 | 2.1 | 3.4 |

### Diagramma di rendimento Performance diagram

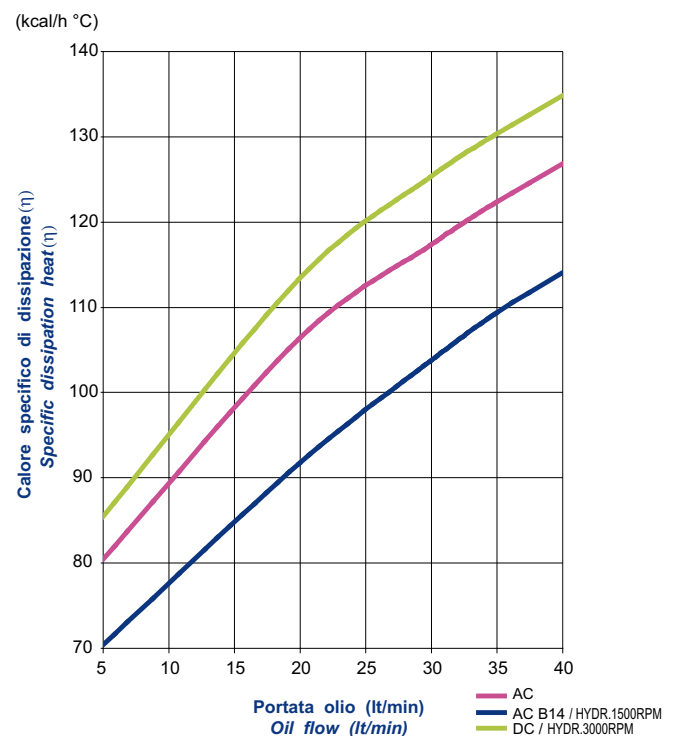

### Diagramma perdite di carico (32 cst) Pressure drop diagram (32 cst)

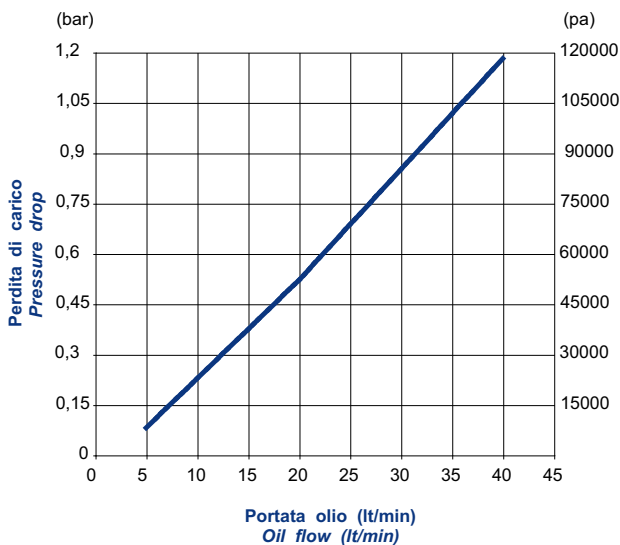

SCAMBIATORE TIPO ARIA-OLIO  
HEAT EXCHANGER AIR-OIL VERSION

## CARATTERISTICHE TECNICHE DEL GRUPPO DI VENTILAZIONE TECHNICAL FEATURES

| Tipologia<br>Type | Frequenza<br>Frequency<br>Hz | Tensione<br>Voltage<br>V | N° Giri/min<br>RPM | Potenza<br>Power<br>kW | Diam. Ventola<br>Ø FAN<br>(mm) | dB<br>(A) | L<br>(mm) | Q air<br>(m <sup>3</sup> /h) | Cap.<br>(lt) | Peso<br>Weight<br>(kg) | IP |
|-------------------|------------------------------|--------------------------|--------------------|------------------------|--------------------------------|-----------|-----------|------------------------------|--------------|------------------------|----|
| 01                | 50                           | 220                      | 2400               | 0.080/0.090            | 250                            | 60        | 178       | 1310                         | 0.9          | 11                     | 54 |
| 03                | 50                           | 380                      | 2400               | 0.055/0.030            | 250                            | 60        | 178       | 1440                         | 0.9          | 11                     | 54 |
| 14                | 50                           | 230/400                  | 1350               | 0.25                   | 250                            | 67        | 364       | 1500                         | 0.9          | 15,5                   | 55 |
|                   | 60                           | 276/480                  | 1620               | 0.30                   |                                |           |           |                              |              |                        |    |
| 12                | DC                           | 12                       | 3005               | 0.106                  | 280                            | 74        | 175       | 1404                         | 0.9          | 10                     | 68 |
| 24                | DC                           | 24                       | 3005               | 0.106                  | 280                            | 74        | 175       | 1477                         | 0.9          | 10                     | 68 |
| G2                | -                            | -                        | -                  | -                      | 250                            | -         | 217.5     | -                            | 0.9          | 10                     | -  |

Portata olio consigliata da 10 a 60 (lt/min)  
Suggested oil flow from 10 to 60 (lt/min)

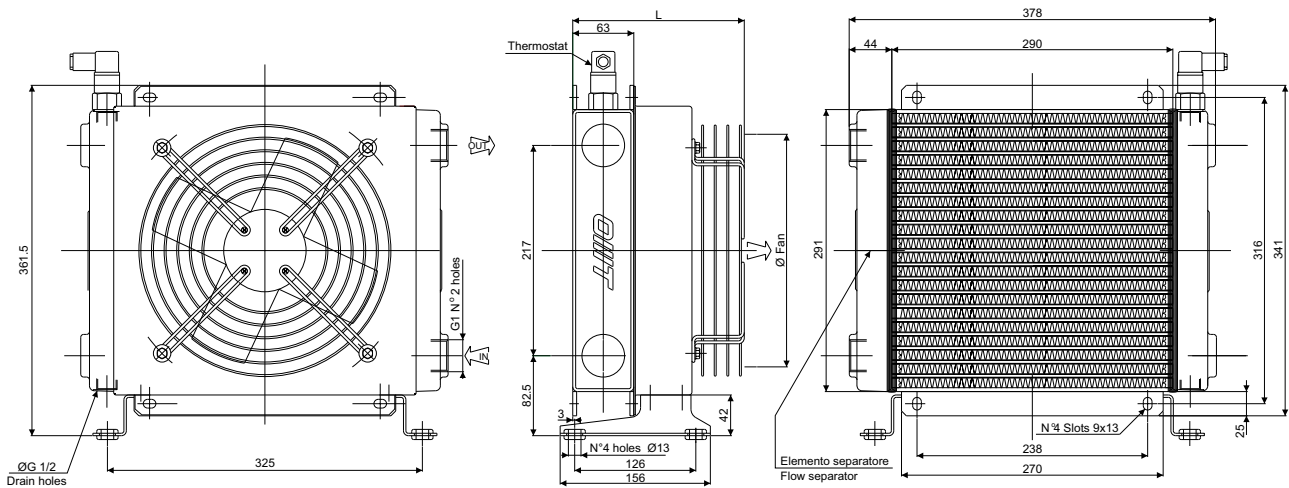

### Coefficiente di correzione Correction factor

| CST | 10   | 15   | 20   | 32 | 40   | 50  | 60  | 80  | 100 | 200 |
|-----|------|------|------|----|------|-----|-----|-----|-----|-----|
| F   | 0.51 | 0.66 | 0.76 | 1  | 1.22 | 1.4 | 1.6 | 1.9 | 2.1 | 3.4 |

### Diagramma di rendimento Performance diagram

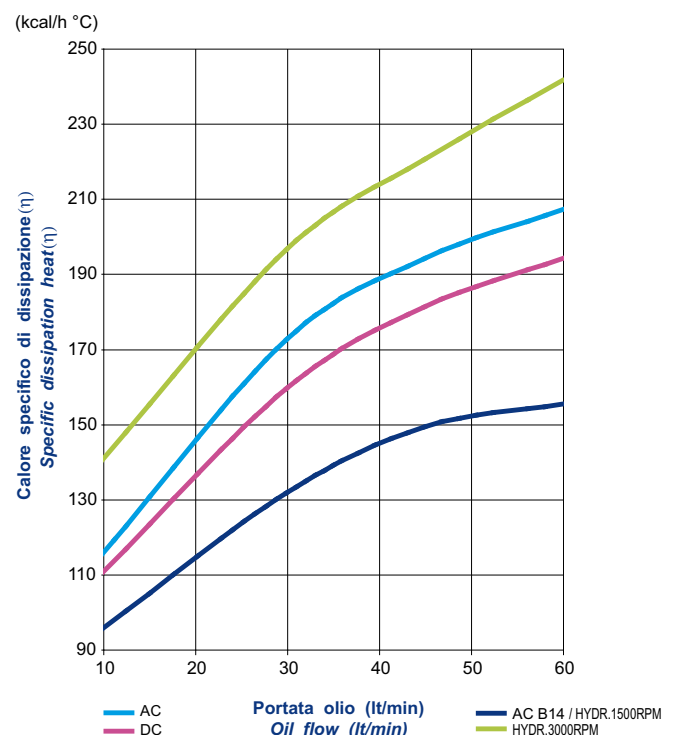

### Diagramma perdite di carico (32 cst) Pressure drop diagram (32 cst)

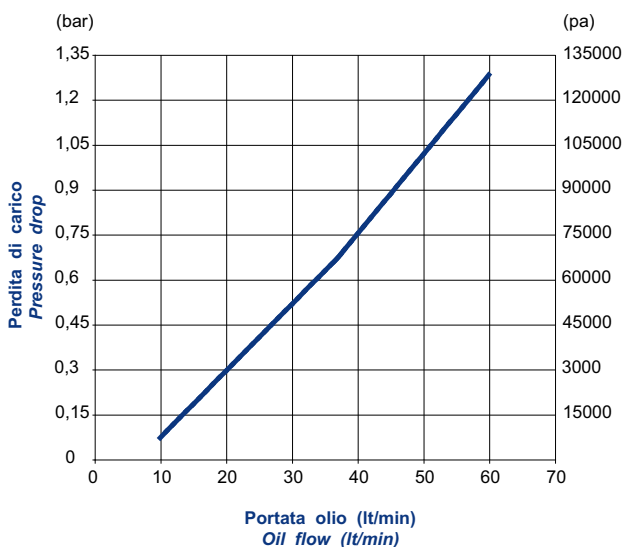



**SCAMBIATORE TIPO ARIA-OLIO**  
**HEAT EXCHANGER AIR-OIL VERSION**

**CARATTERISTICHE TECNICHE DEL GRUPPO DI VENTILAZIONE**  
**TECHNICAL FEATURES**

| Tipologia<br>Type | Frequenza<br>Frequency<br>Hz | Tensione<br>Voltage<br>V | N° Giri/min<br>RPM | Potenza<br>Power<br>kW | Diam. Ventola<br>Ø FAN<br>(mm) | dB<br>(A) | L<br>(mm) | Q air<br>(m³/h) | Cap.<br>(lt) | Peso<br>Weight<br>(kg) | IP |
|-------------------|------------------------------|--------------------------|--------------------|------------------------|--------------------------------|-----------|-----------|-----------------|--------------|------------------------|----|
| 01                | 50                           | 220                      | 2300               | 0.145/0.175            | 300                            | 62        | 213       | 2200            | 1.5          | 15                     | 54 |
| 03                | 50                           | 380                      | 2340               | 0.075/0.095            | 300                            | 62        | 213       | 1910            | 1.5          | 15                     | 54 |
| 14                | 50                           | 230/400                  | 1370               | 0.37                   | 300                            | 69        | 408       | 2000            | 1.5          | 20                     | 55 |
|                   | 60                           | 276/480                  | 1640               | 0.44                   |                                |           |           |                 |              |                        |    |
| 12                | DC                           | 12                       | 3090               | 0.218                  | 305                            | 82        | 217       | 2616            | 1.5          | 14                     | 68 |
| 24                | DC                           | 24                       | 3090               | 0.218                  | 305                            | 82        | 217       | 2324            | 1.5          | 14                     | 68 |
| G2                | -                            | -                        | -                  | -                      | 300                            | -         | 226.5     | -               | 1.5          | 14.5                   | -  |

Portata olio consigliata da 15 a 60 (lt/min)  
 Suggested oil flow from 15 to 60 (lt/min)

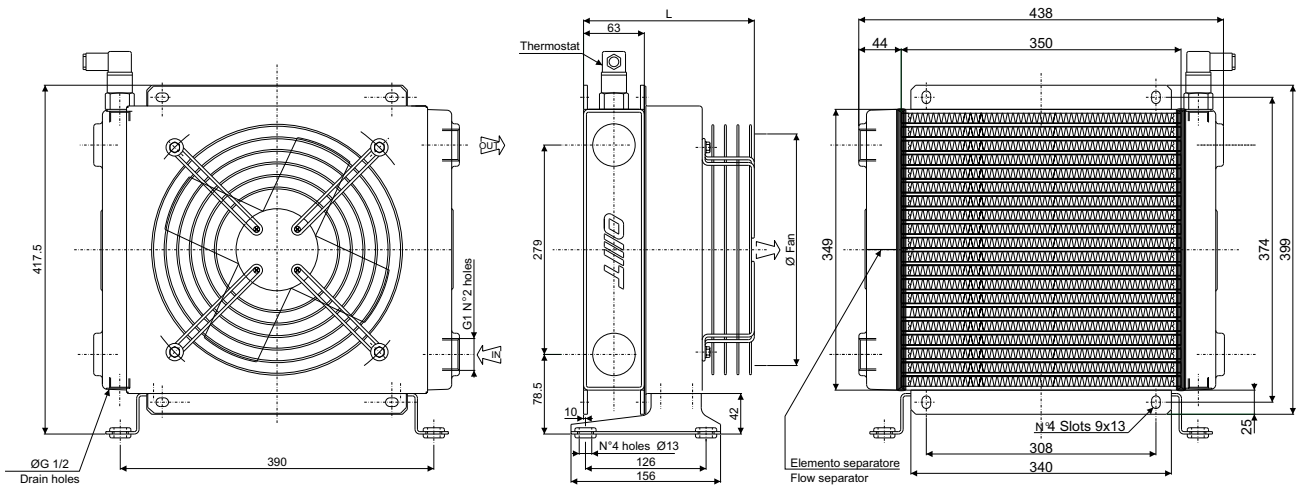

**Coefficiente di correzione**  
**Correction factor**

| CST | 10   | 15   | 20   | 32 | 40   | 50  | 60  | 80  | 100 | 200 |
|-----|------|------|------|----|------|-----|-----|-----|-----|-----|
| F   | 0.51 | 0.66 | 0.76 | 1  | 1.22 | 1.4 | 1.6 | 1.9 | 2.1 | 3.4 |

**Diagramma di rendimento**  
**Performance diagram**

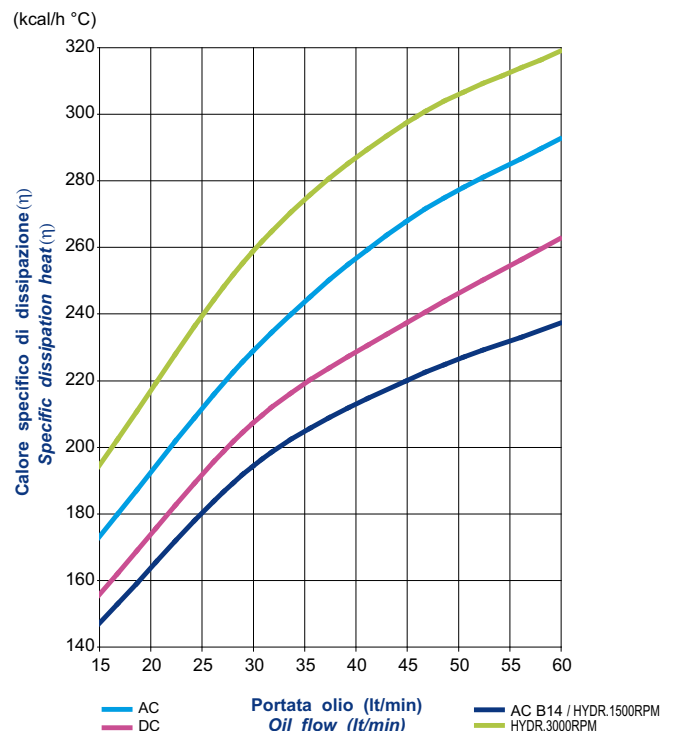

**Diagramma perdite di carico (32 cst)**  
**Pressure drop diagram (32 cst)**

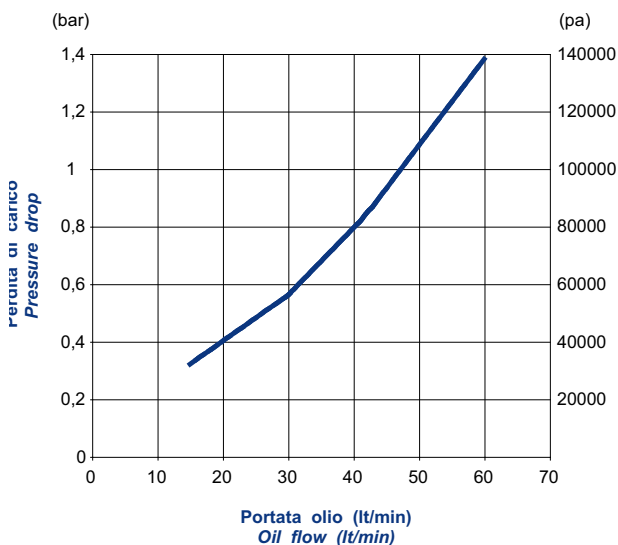



SCAMBIATORE TIPO ARIA-OLIO  
HEAT EXCHANGER AIR-OIL VERSION

## CARATTERISTICHE TECNICHE DEL GRUPPO DI VENTILAZIONE TECHNICAL FEATURES

| Tipologia<br>Type | Frequenza<br>Frequency<br>Hz | Tensione<br>Voltage<br>V | N° Giri/min<br>RPM | Potenza<br>Power<br>kW | Diam. Ventola<br>Ø FAN<br>(mm) | dB<br>(A) | L<br>(mm) | Q air<br>(m <sup>3</sup> /h) | Cap.<br>(lt) | Peso<br>Weight<br>(kg) | IP |
|-------------------|------------------------------|--------------------------|--------------------|------------------------|--------------------------------|-----------|-----------|------------------------------|--------------|------------------------|----|
| 01                | 50/60                        | 230                      | 1380/1550          | 0.18/0.25              | 400                            | 62        | 233       | 4000                         | 2.6          | 21                     | 44 |
| 03                | 50/60                        | 380                      | 1380/1520          | 0.18/0.25              | 400                            | 70        | 233       | 4375                         | 2.6          | 21                     | 44 |
| 14                | 50<br>60                     | 230/400<br>276/480       | 1390<br>1685       | 0.55<br>0.66           | 400                            | 71        | 438       | 4000                         | 2.6          | 25                     | 55 |
| 12                | DC                           | 12                       | 2248               | 0.151                  | 385                            | 77        | 206       | 2950                         | 2.6          | 20                     | 68 |
| 24                | DC                           | 24                       | 2248               | 0.151                  | 385                            | 77        | 206       | 3101                         | 2.6          | 20                     | 68 |
| G2                | -                            | -                        | -                  | -                      | 400                            | -         | 236.5     | -                            | 2.6          | 19                     | -  |

Portata olio consigliata da 20 a 80 (lt/min)  
Suggested oil flow from 20 to 80 (lt/min)

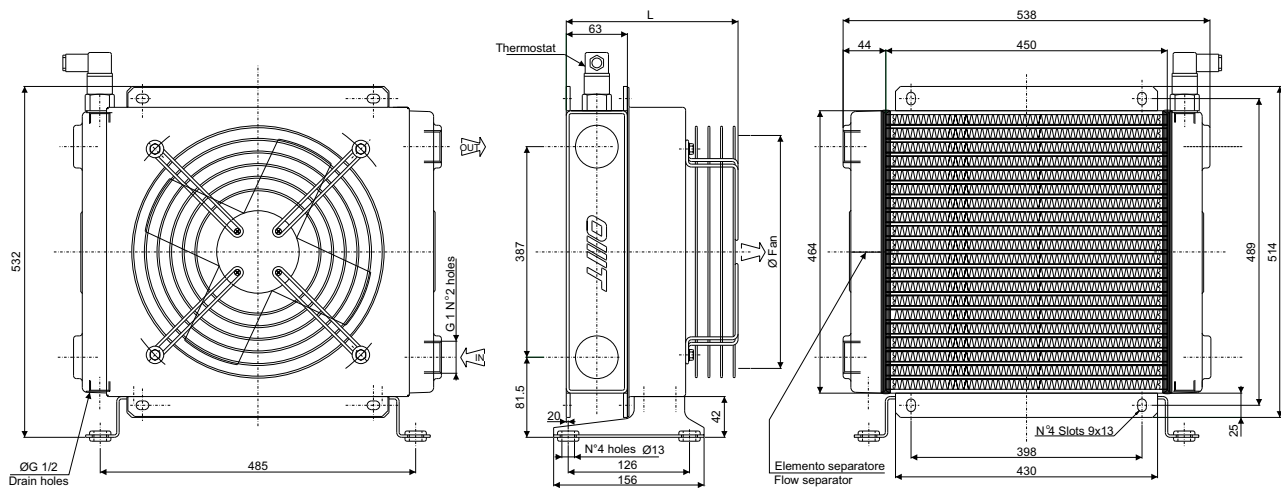

### Coefficiente di correzione Correction factor

| CST | 10   | 15   | 20   | 32 | 40   | 50  | 60  | 80  | 100 | 200 |
|-----|------|------|------|----|------|-----|-----|-----|-----|-----|
| F   | 0.51 | 0.66 | 0.76 | 1  | 1.22 | 1.4 | 1.6 | 1.9 | 2.1 | 3.4 |

### Diagramma perdite di carico (32 cst) Pressure drop diagram (32 cst)

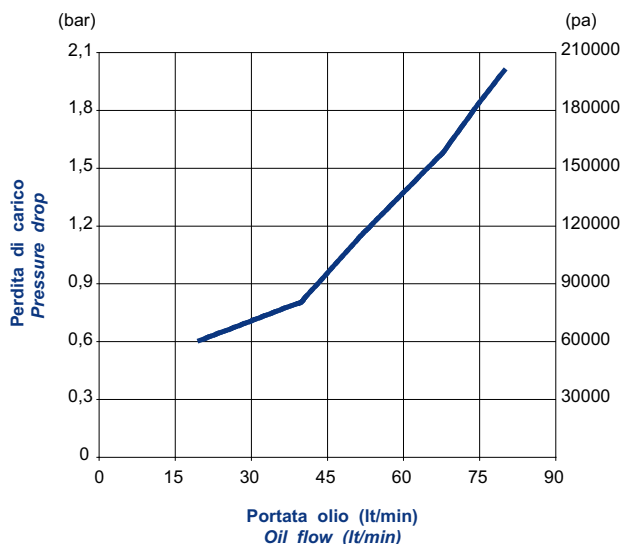

### Diagramma di rendimento Performance diagram

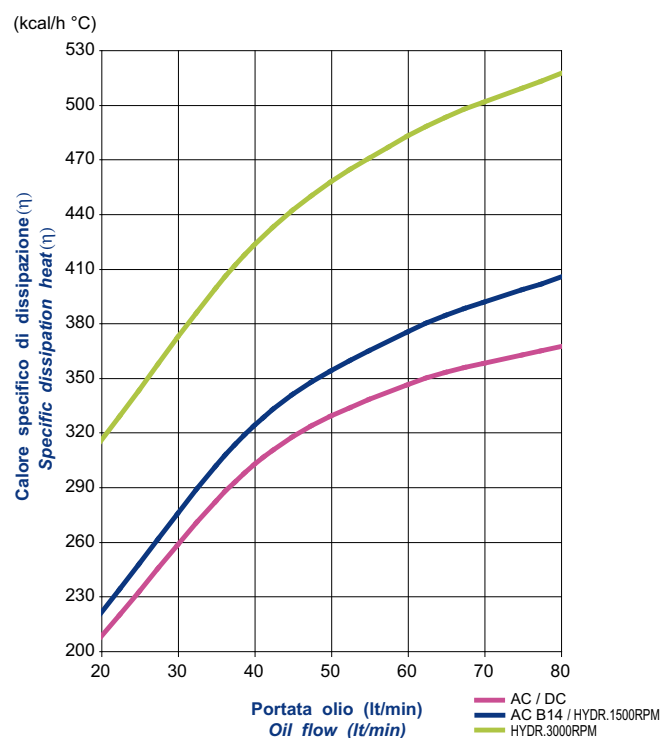

## SCAMBIATORE TIPO ARIA-OLIO HEAT EXCHANGER AIR-OIL VERSION

### CARATTERISTICHE TECNICHE DEL GRUPPO DI VENTILAZIONE TECHNICAL FEATURES

| Tipologia<br>Type | Frequenza<br>Frequency<br>Hz | Tensione<br>Voltage<br>V | N° Giri/min<br>RPM | Potenza<br>Power<br>kW | Diam. Ventola<br>Ø FAN<br>(mm) | dB<br>(A) | L<br>(mm) | Q air<br>(m³/h) | Cap.<br>(lt) | Peso<br>Weight<br>(kg) | IP |
|-------------------|------------------------------|--------------------------|--------------------|------------------------|--------------------------------|-----------|-----------|-----------------|--------------|------------------------|----|
| 01                | 50                           | 220                      | 2500               | 0.055/0.060            | 200                            | 52        | 188.5     | 1430            | 1.3          | 17                     | 54 |
| 03                | 50                           | 380                      | 2300               | 0.035/0.030            | 200                            | 52        | 188.5     | 1320            | 1.3          | 17                     | 54 |
| 14                | 50                           | 230/400                  | 1350               | 0.25                   | 200                            | 67        | 365       | 1400            | 1.3          | 23                     | 55 |
|                   | 60                           | 276/480                  | 1620               | 0.30                   |                                |           |           |                 |              |                        |    |
| 12                | DC                           | 12                       | 3305               | 0.087                  | 225                            | 75        | 175       | 1998            | 1.3          | 15                     | 68 |
| 24                | DC                           | 24                       | 3305               | 0.087                  | 225                            | 75        | 175       | 1988            | 1.3          | 15                     | 68 |
| G2                | -                            | -                        | -                  | -                      | 200                            | -         | 218.5     | -               | 1.3          | 17                     | -  |

Portata olio consigliata da 60 a 180 (lt/min)  
Suggested oil flow from 60 to 180 (lt/min)

(x2) = doppio motore  
(x2) = double engine

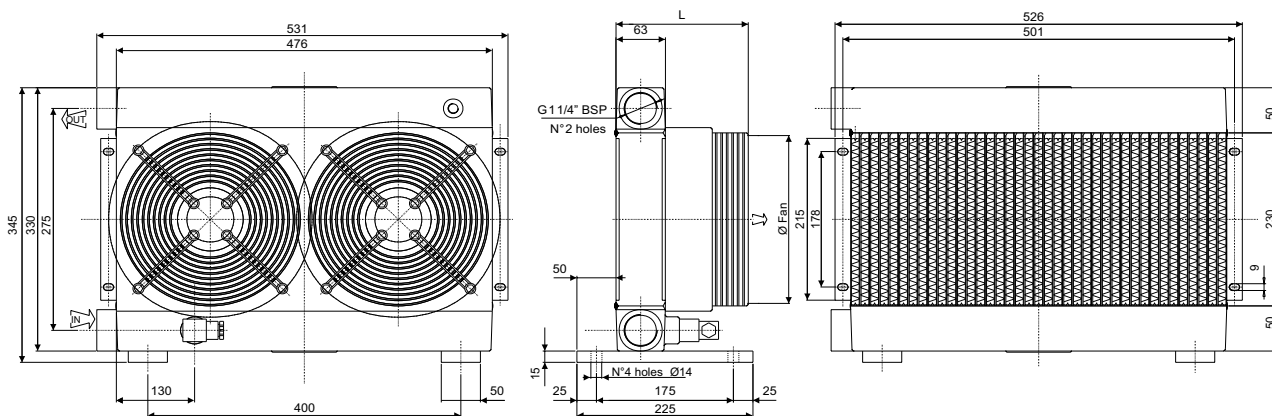

### Coefficiente di correzione Correction factor

| CST | 10   | 15   | 20   | 32 | 40   | 50  | 60  | 80  | 100 | 200 |
|-----|------|------|------|----|------|-----|-----|-----|-----|-----|
| F   | 0.51 | 0.66 | 0.76 | 1  | 1.22 | 1.4 | 1.6 | 1.9 | 2.1 | 3.4 |

### Diagramma di rendimento Performance diagram

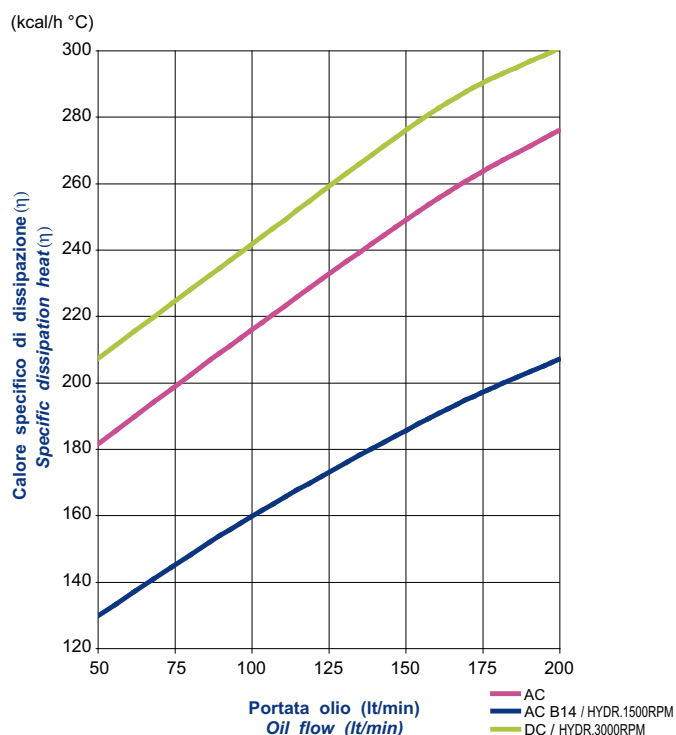

### Diagramma perdite di carico (32 cst) Pressure drop diagram (32 cst)

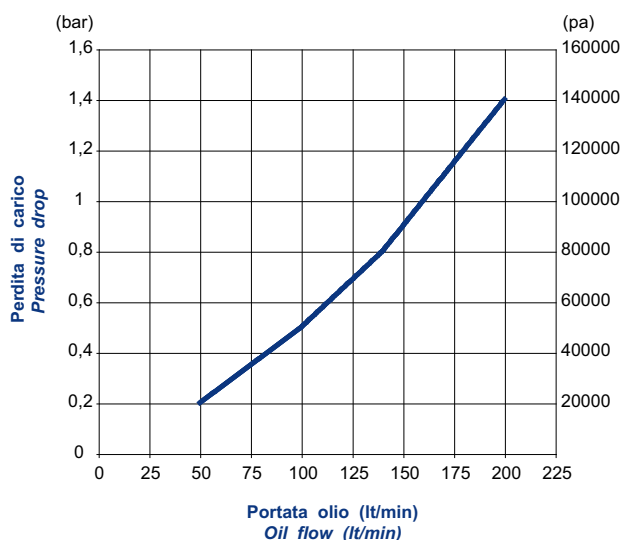

SCAMBIATORE TIPO ARIA-OLIO  
HEAT EXCHANGER AIR-OIL VERSION

CARATTERISTICHE TECNICHE DEL GRUPPO DI VENTILAZIONE  
TECHNICAL FEATURES

| Tipologia<br>Type | Frequenza<br>Frequency<br>Hz | Tensione<br>Voltage<br>V | N° Giri/min<br>RPM | Potenza<br>Power<br>kW | Diam. Ventola<br>Ø FAN<br>(mm) | dB<br>(A) | L<br>(mm) | Q air<br>(m³/h) | Cap.<br>(lt) | Peso<br>Weight<br>(kg) | IP |
|-------------------|------------------------------|--------------------------|--------------------|------------------------|--------------------------------|-----------|-----------|-----------------|--------------|------------------------|----|
| 50                | 220                          | 2400                     | 2400/2750          | 0.080/0.090            | 60                             | 62        | 178       | 2620            | 1.9          | 23                     | 54 |
| 50                | 380                          | 2400                     | 1400/1650          | 0.055/0.052            | 60                             | 58        | 178       | 2880            | 1.9          | 23                     | 54 |
| 14                | 50                           | 230/400                  | 1350               | 0.25                   | 250                            | 68        | 364       | 3000            | 1.9          | 34                     | 55 |
|                   | 60                           | 276/480                  | 1620               | 0.30                   |                                |           |           |                 |              |                        |    |
| 12                | DC                           | 12                       | 3005               | 0.106                  | 280                            | 74        | 175       | 2808            | 1.9          | 21                     | 68 |
| 24                | DC                           | 24                       | 3005               | 0.106                  | 280                            | 74        | 175       | 2954            | 1.9          | 21                     | 68 |
| G2                | -                            | -                        | -                  | -                      | 250                            | -         | 217.5     | -               | 1.9          | 23                     | -  |

Portata olio consigliata da 80 a 220 (lt/min)  
Suggested oil flow from 80 to 220 (lt/min)

(x2) = doppio motore  
(x2) = double engine

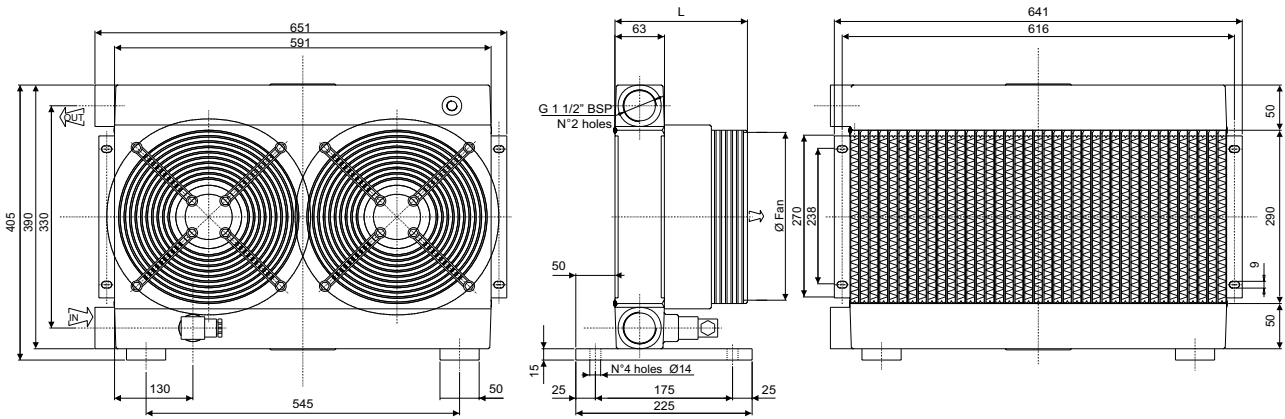

Coefficiente di correzione  
Correction factor

| CST | 10   | 15   | 20   | 32 | 40   | 50  | 60  | 80  | 100 | 200 |
|-----|------|------|------|----|------|-----|-----|-----|-----|-----|
| F   | 0.51 | 0.66 | 0.76 | 1  | 1.22 | 1.4 | 1.6 | 1.9 | 2.1 | 3.4 |

Diagramma di rendimento  
Performance diagram



Diagramma perdite di carico (32 cst)  
Pressure drop diagram (32 cst)



**SCAMBIATORE TIPO ARIA-OLIO**  
**HEAT EXCHANGER AIR-OIL VERSION**

**CARATTERISTICHE TECNICHE DEL GRUPPO DI VENTILAZIONE**  
**TECHNICAL FEATURES**

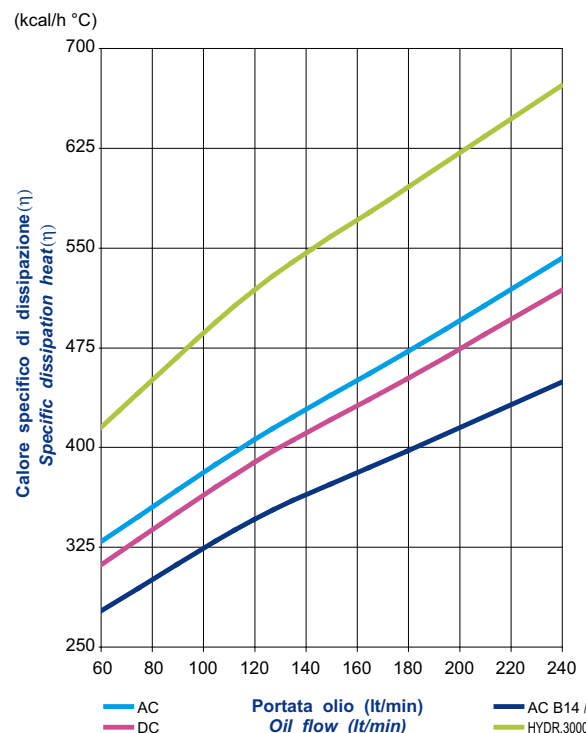
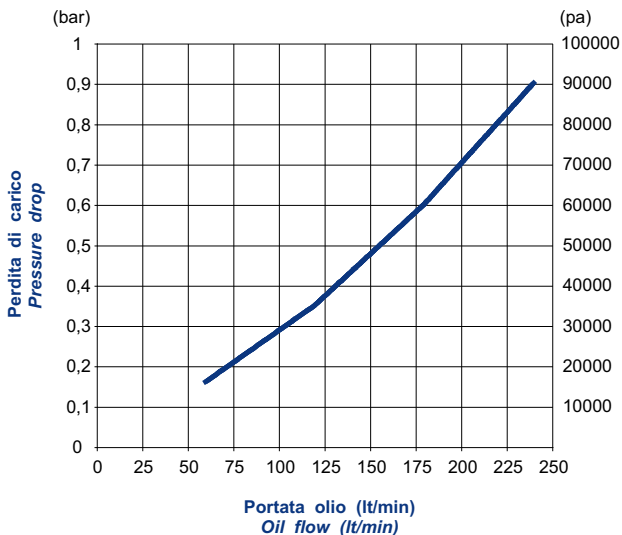
| Tipologia<br>Type | Frequenza<br>Frequency<br>Hz | Tensione<br>Voltage<br>V | N° Giri/min<br>RPM | Potenza<br>Power<br>kW | Diam. Ventola<br>Ø FAN<br>(mm) | dB<br>(A) | L<br>(mm) | Q air<br>(m³/h) | Cap.<br>(lt) | Peso<br>Weight<br>(kg) | IP |
|-------------------|------------------------------|--------------------------|--------------------|------------------------|--------------------------------|-----------|-----------|-----------------|--------------|------------------------|----|
| 01                | 50                           | 220                      | 2300               | 0.145/0.175            | 300                            | 62        | 213       | 4400            | 3.1          | 31                     | 54 |
| 03                | 50                           | 380                      | 2340               | 0.075/0.095            | 300                            | 62        | 213       | 3820            | 3.1          | 31                     | 54 |
| 14                | 50                           | 230/400                  | 1370               | 0.37                   | 300                            | 69        | 408       | 4000            | 3.1          | 42                     | 55 |
|                   | 60                           | 276/480                  | 1640               | 0.44                   |                                |           |           |                 |              |                        |    |
| 12                | DC                           | 12                       | 3090               | 0.218                  | 305                            | 82        | 217       | 5234            | 3.1          | 29                     | 68 |
| 24                | DC                           | 24                       | 3090               | 0.218                  | 305                            | 82        | 217       | 4648            | 3.1          | 29                     | 68 |
| G2                | -                            | -                        | -                  | -                      | 300                            | -         | 226.5     | -               | 3.1          | 30                     | -  |

Portata olio consigliata da 80 a 260 (lt/min)  
 Suggested oil flow from 80 to 260 (lt/min)

(x2) = doppio motore  
 (x2) = double engine

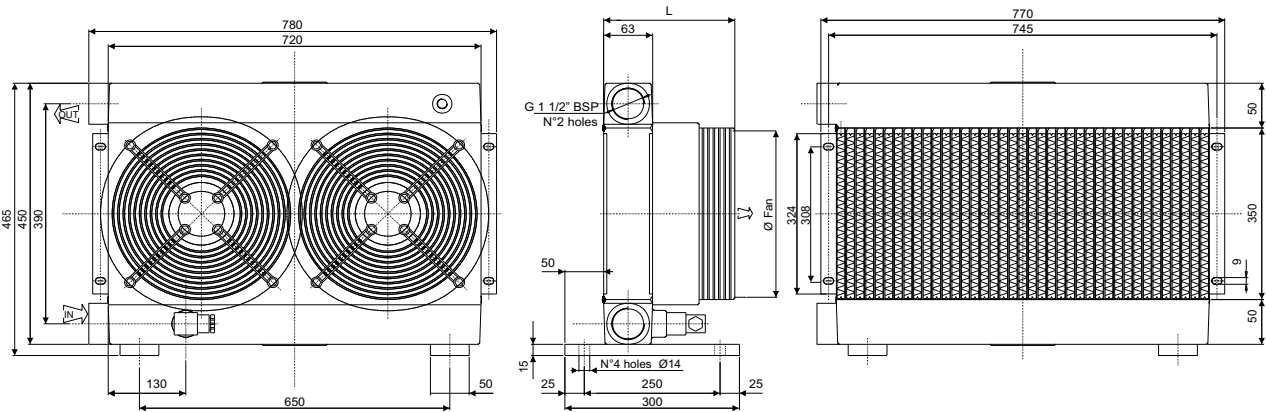

**Coefficiente di correzione**  
**Correction factor**

| CST | 10   | 15   | 20   | 32 | 40   | 50  | 60  | 80  | 100 | 200 |
|-----|------|------|------|----|------|-----|-----|-----|-----|-----|
| F   | 0.51 | 0.66 | 0.76 | 1  | 1.22 | 1.4 | 1.6 | 1.9 | 2.1 | 3.4 |

**Diagramma di rendimento**  
**Performance diagram**

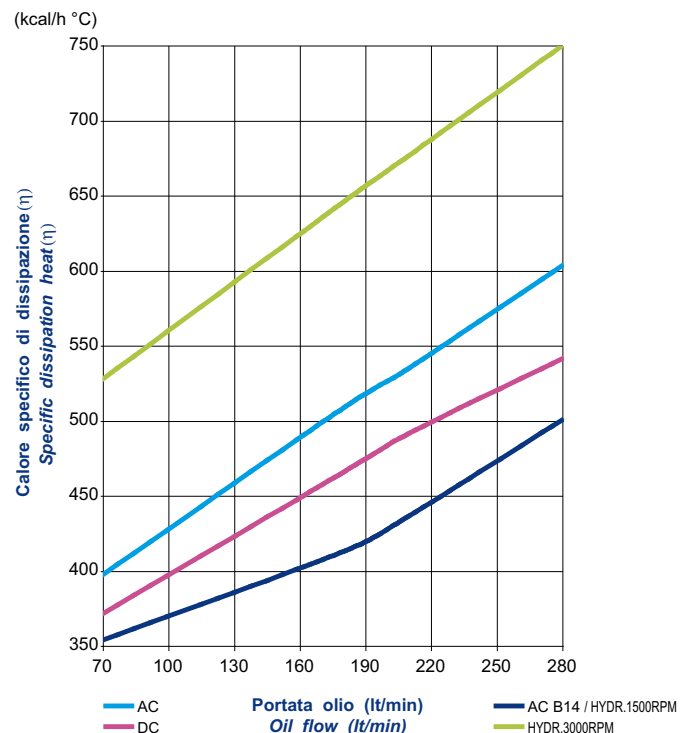

**Diagramma perdite di carico (32 cst)**  
**Pressure drop diagram (32 cst)**

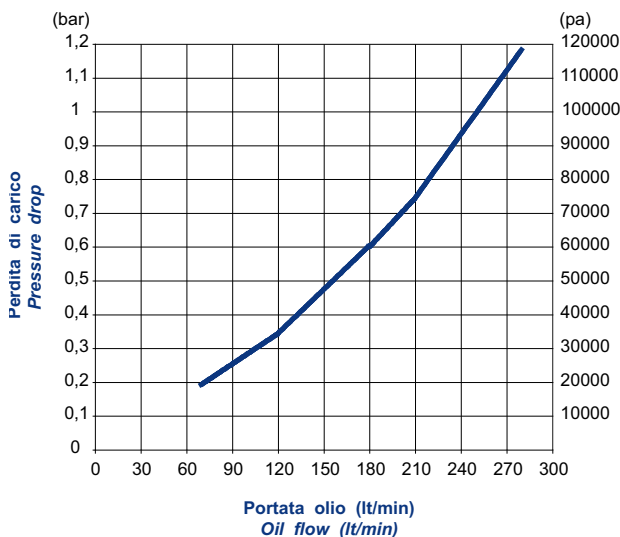

SCAMBIATORE TIPO ARIA-OLIO  
HEAT EXCHANGER AIR-OIL VERSION

CARATTERISTICHE TECNICHE DEL GRUPPO DI VENTILAZIONE  
TECHNICAL FEATURES

| Tipologia<br>Type | Frequenza<br>Frequency<br>Hz | Tensione<br>Voltage<br>V | N° Giri/min<br>RPM | Potenza<br>Power<br>kW | Diam. Ventola<br>Ø FAN<br>(mm) | dB<br>(A) | L<br>(mm) | Q air<br>(m <sup>3</sup> /h) | Cap.<br>(lt) | Peso<br>Weight<br>(kg) | IP |
|-------------------|------------------------------|--------------------------|--------------------|------------------------|--------------------------------|-----------|-----------|------------------------------|--------------|------------------------|----|
| 01                | 50/60                        | 230                      | 1380/1550          | 0.18/0.25              | 400                            | 62        | 233       | 8000                         | 5.3          | 42                     | 44 |
| 03                | 50/60                        | 380                      | 1380/1520          | 0.18/0.25              | 400                            | 70        | 233       | 8750                         | 5.3          | 42                     | 44 |
| 14                | 50                           | 230/400                  | 1390               | 0.55                   | 400                            | 71        | 438       | 8000                         | 5.3          | 50                     | 55 |
|                   | 60                           | 276/480                  | 1685               | 0.66                   |                                |           |           |                              |              |                        |    |
| 12                | DC                           | 12                       | 2248               | 0.151                  | 385                            | 77        | 206       | 5900                         | 5.3          | 41                     | 68 |
| 24                | DC                           | 24                       | 2248               | 0.151                  | 385                            | 77        | 206       | 6202                         | 5.3          | 41                     | 68 |
| G2                | -                            | -                        | -                  | -                      | 400                            | -         | 236.5     | -                            | 5.3          | 39                     | -  |

Portata olio consigliata da 80 a 300 (lt/min)  
Suggested oil flow from 80 to 300 (lt/min)

(x2) = doppio motore  
(x2) = double engine

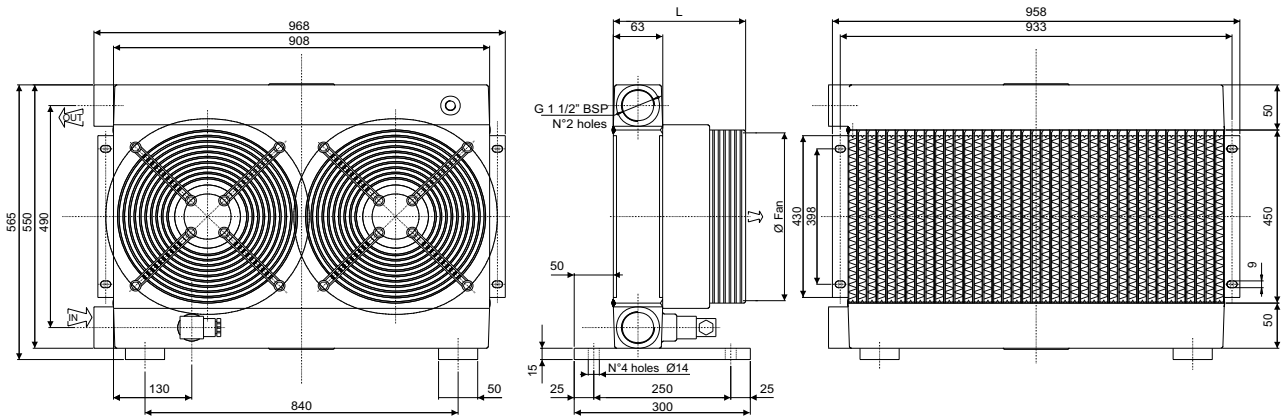

Coefficiente di correzione  
Correction factor

| CST | 10   | 15   | 20   | 32 | 40   | 50  | 60  | 80  | 100 | 200 |
|-----|------|------|------|----|------|-----|-----|-----|-----|-----|
| F   | 0.51 | 0.66 | 0.76 | 1  | 1.22 | 1.4 | 1.6 | 1.9 | 2.1 | 3.4 |

Diagramma di rendimento  
Performance diagram



Diagramma perdite di carico (32 cst)  
Pressure drop diagram (32 cst)



## TERMOSTATO BIMETALLICO FISSO / BIMETALLIC FIXED TEMPERATURE SWITCH

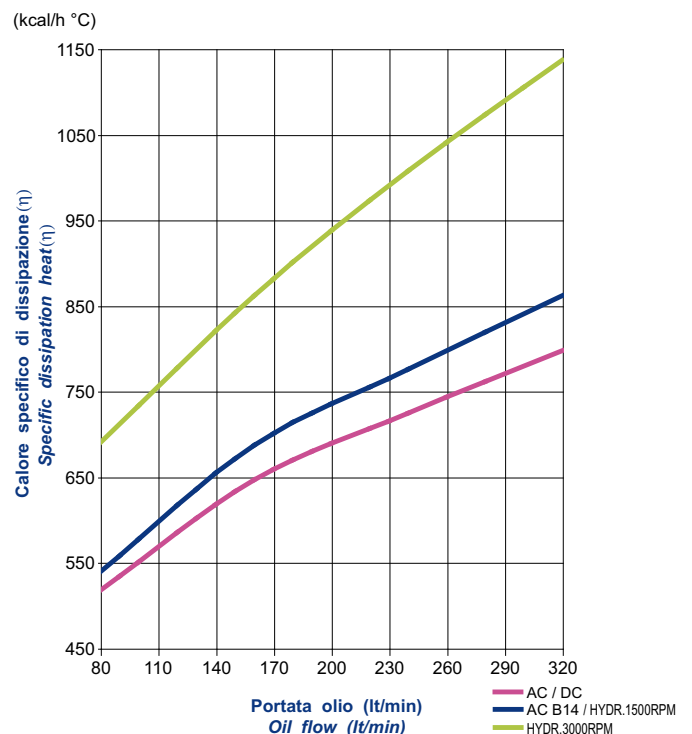
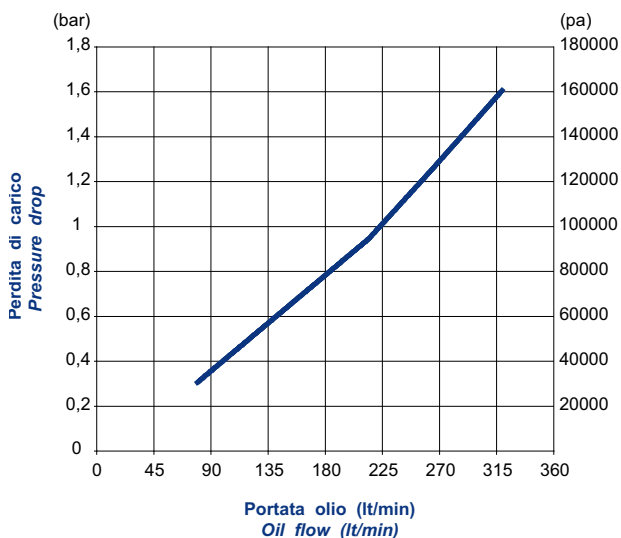
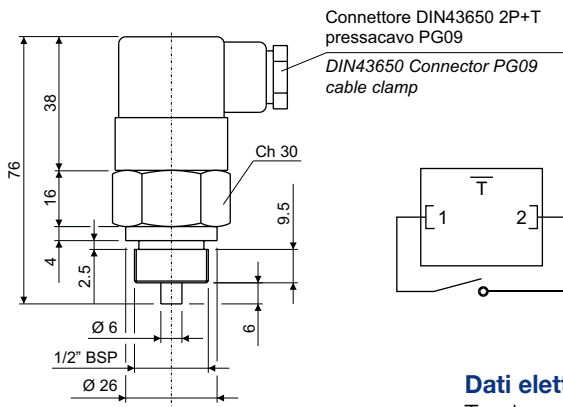

| Codice termostato<br>Switch part number | Temperatura d'intervento<br>Working temperature | Contatto<br>Contact |
|---|---|---------------------|
| T01                                     | 36-26°C   |                     |
| T02                                     | 43-33°C   |                     |
| T03                                     | 52-42°C   |                     |
| T04                                     | 65-55°C   | NA/NO               |
| T05                                     | 75-65°C   |                     |
| T06                                     | 85-75°C   |                     |
| T07                                     | 95-85°C   |                     |

NA = normalmente aperto  
NO = normally open

N.B.: Assemblare il termostato allo scambiatore con una rondella piana in rame.

Note: Assemble switch to the heat exchanger with a copper flat washer

### Dati elettrici / Electrical data

|  |          |
|--|----------|
| Tensione max. / Max. voltage                     | 250Vca   |
| Corrente max. / Max. current                     | 10A      |
| Tolleranza intervento / Tolerance                | ±5°C     |
| Differenziale fisso max. / Max. fixed hysteresis | 15°C     |
| Connessione elettrica / Electrical connection    | DIN43650 |
| Protezione elettrica / Protection degree         | IP65     |
| Temperatura max. / Max. temperature              | 130°C    |

### Materiali / Materials

|                     |                           |
|---------------------|---------------------------|
| Corpo / Body        | Ottone / Brass            |
| Contatti / Contacts | Argentati / Silver plated |

## TERMOSTATO REGOLABILE / TEMPERATURE SWITCH

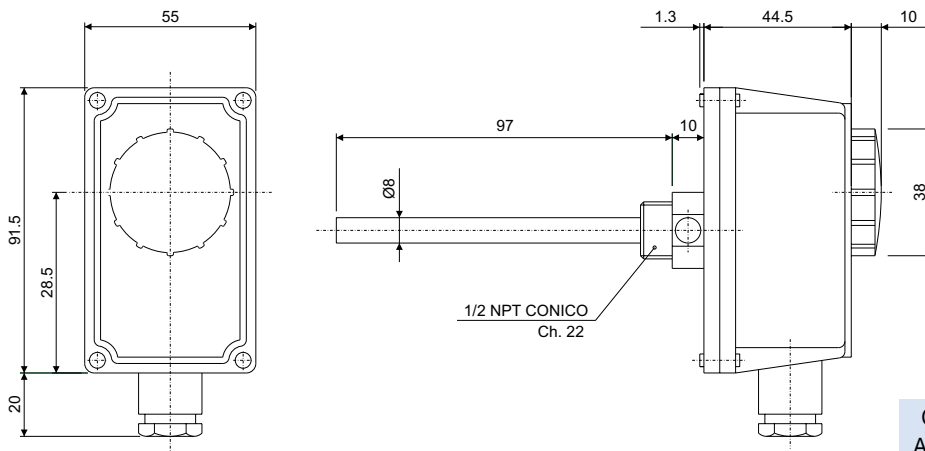

**Morsetto 1:** apre il circuito all'aumentare della temperatura  
**Morsetto 2:** chiude il circuito all'aumentare della temperatura  
**Comune:** entrata comune

Codice termostato regolabile  
Adjustable switch part number

T08

### Dati elettrici / Electrical data

|  |  |
|--|--|
| Campo di regolaz. temp. / Temperature range      | 0°±90°C  |
| Tolleranza / Tolerance                           | ±5k  |
| Differenziale / Temperature differential         | 6±2k   |
| Grado di protezione / Degree of protection       | IP 40  |
| Classe di isolamento / Insulation class          | I  |
| Gradiente termico / Temp. rate of change         | <1k/min  |
| Temperatura max. testa / Max. head temperature   | 80°C   |
| Temperatura max. bulbo / Max. sensing bulb temp. | 125°C  |
| Temperatura di stoccaggio / Storage temperature  | -15°C 55°C   |
| Costante di tempo / Time constant                | <1'  |
| Portata sui contatti / Contacts rating           | C-1:10(2.5)A/250V~ C-2:6(2.5)A/250V~<br>contatti in interruzione o in commutazione<br>cutoff or switching contacts |
| Uscita / Output                                  | 1B   |
| Tipo di azione / Switch action                   | 1B   |
| Situazione di installaz. / Installation location | ambiente normale / normal environment  |
| Passacavo / Fairlead type                        | M20x1.5  |

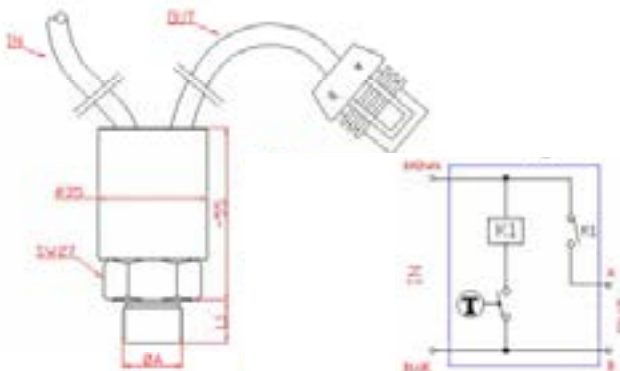

**TERMOSTATO REGOLABILE CON RELÈ INTEGRATO**  
**TEMPERATURE SWITCH WITH INTEGRATED RELAY**

| Codice termostato<br>Switch part number | A        | Descrizione<br>Description |
|---|----------|----------------------------|
| T10                                     | 1/2" BSP | 70-60 24V                  |
| T11                                     |          | 60-50 24V                  |
| T12                                     |          | 50-40 24V                  |
| T13                                     |          | 70-60 12V                  |
| T14                                     |          | 60-50 12V                  |
| T15                                     |          | 50-40 12V                  |

**Connettore standard**  
**Standard connector**

**Opzionale**  
**Optional**

Codice OMT / OMT Code:  
KIT-WPC-M

**Dati elettrici / Electrical data**

|   |                                  |
|---|----------------------------------|
| Portata elettrica / Electrical rating               | 30 @ 12VDC / 30 @ 24VDC          |
| Temperatura utilizzo / Fluid temperature range      | -30/+130 °C (-22/+266°F)         |
| Contatti elettrici / Electrical contact             | Placcato argento / Silver plated |
| Configurazione elettrica / Electrical configuration | Apertura normale / Normal open   |
| Protezione elettrica / Protection degree            | Standard IP67                    |
| Tolleranza di commutazione / Intervention tolerance | ±4,5 °C                          |
| Isteresi / Hysteresis                               | ~15 °C                           |

**TERMOSTATO ELETTRONICO CON CONTROLLO SOFT STARTER INTEGRATO PER CARICHI IN CORRENTE CONTINUA.**

Connessione elettrica con cavo logica di controllo ON/OFF 12 ÷ 24VDC / 20A

**ELECTRONIC THERMOSTAT WITH INTEGRATED SOFT STARTER CONTROL FOR DIRECT CURRENT LOADS.**

Cable electrical connection. Logic ON/OFF control 12 ÷ 24VDC / 20A



Diagramma temperatura  
Timing diagram



| Codice termostato<br>Switch part number | A        | Descrizione<br>Description |
|---|----------|----------------------------|
| T16                                     | 1/2" BSP | 50-40 12-24V               |
| T17                                     |          | 60-50 12-24V               |

**Connettore standard**  
**Standard connector**

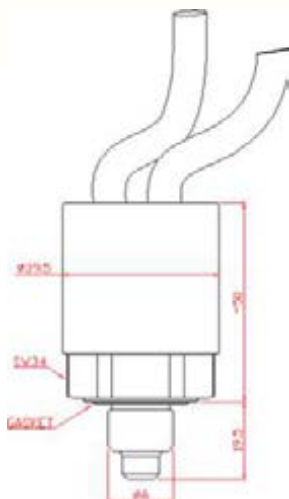
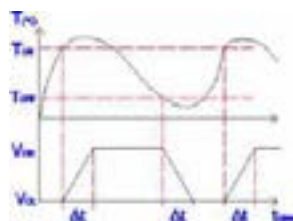
**Opzionale**  
**Optional**

Codice OMT / OMT Code:  
KIT-WPC-M

**Dati elettrici / Electrical data**

|   |   |
|---|---|
| Configurazione elettrica / Electrical configuration | NO (standard) - NC (a richiesta/on request)   |
| Tensione alimentazione / Supply voltage             | 12÷24Vdc  |
| Massima corrente / Maximum load                     | 20A   |
| Protezione elettrica / Electrical protection        | IP67 - DIN40050   |
| Temperatura impiego / Environmental temperature     | -20÷ +80°C  |
| Temperatura di stoccaggio / Stacking temperature    | -30÷ +90°C  |
| Tolleranza di commutazione / Switching tolerance    | ±3,5°C with ΔT ~1°C/min and environmental temperature 20÷25°C   |
| Pressione massima / Max pressure                    | 200 bar   |
| Housing / Housing                                   | Ottone / Brass  |
| Guarnizione OR / OR gasket                          | NBR   |
| Connessione elettrica / Electrical connection       | Alimentazione: cavo bipolare L=70cm (marrone: positivo / blu: negativo)<br>Carico: cavo bipolare L=25cm con connettore Metripack S280 porta femmina (terminale A: positivo / B: negativo)<br>Supply: bipolar wire length = 70cm (brown: positive / blu: negative)<br>Load: bipolar wire length = 25cm with Metripack S280 female connector (terminal A: positive / B: negative) |



## TERMOSTATO CON REGOLAZIONE DI VELOCITA' E INVERSIONE PROGRAMMATA DELLA ROTAZIONE THERMOSTAT WITH SPEED REGULATOR AND REVERSE ROTATION PROGRAM

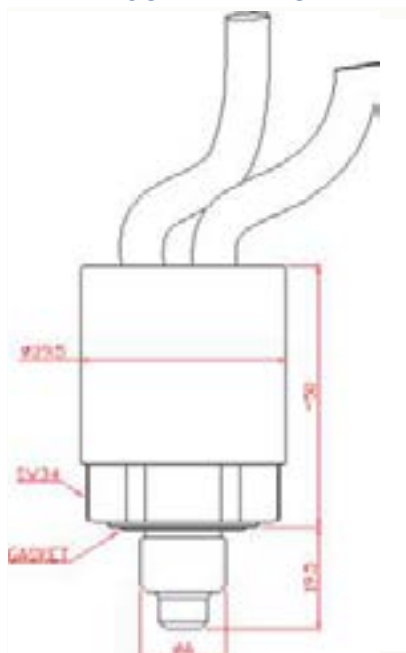

| Codice termostato<br>Switch part number | A        |              | Descrizione<br>Description                                      |
|---|----------|--------------|---|
| T18                                     | 1/2" BSP | 60-45 12-24V | Termostato con regolatore di velocità e inversione di rotazione |
| T19                                     |          | 65-50 12-24V | Thermostat with speed regulator and reverser on rotation        |

### Connettore standard Standard connector



### Opzionale Optional

Codice OMT / OMT Code:  
KIT-WPC-M



### Caratteristiche Tecniche / Technical Features

|   |   |
|---|---|
| Temperatura d'impiego<br>Working temperature    | -20°C ÷ +100°C  |
| Precisione d'intervento<br>Switching accuracy   | ± 2°C   |
| Peso/ Weight                                    | 0,3 Kg  |
| Corpo<br>Body                                   | in ottone esagonale CH34 con guarnizione DIN integrata<br>in brass hexagonal, KEY34 with integral seal DIN  |
| Caratteristiche Elettriche<br>Electric features | Comando diretto al motore elettrico limitando la coppia di spunto e l'eccessiva energia in fase di avviamento<br>Tensione di alimentazione esecuzioni standard: 12-24 VDC<br>Massimo carico ammesso sui contatti: 25A<br>Protezione elettrica secondo norme DIN 40050, IP67<br>Direct control to the electric engine for limiting the starting torque and the excessive energy during starting<br>Standard execution power supply: 12-24 VDC<br>Max load on contacts: 25A<br>Electric protection according to DIN 40050, IP67 |
| Cablaggio standard                              | Alimentazione: cavo bipolare da 1m<br>Segnale: cavo bipolare da 0.35m senza connettore  |
| Standard electric wiring                        | Power supply: bipolar wire 1mm<br>Signal: bipolar wire 0.35mm without connector   |
| Garanzia/ Warranty                              | vedi pagina dedicata / see dedicated page   |
| Parti di ricambio / Spare parts                 | vedi pagina dedicata / see dedicated page   |
| Disponibile<br>Also Available                   | Connessioni elettriche speciali<br>Lunghezze cavi diverse dallo standard<br>CU-TR per mercato russo<br>Different wire length<br>Special electrical connection<br>CU-TR for Russian market   |

Allo strumento vengono impostati i valori di partenza della rotazione del motore ed il valore dove questo raggiunge la massima velocità. Entro questi due valori di temperatura la velocità di rotazione del motore si adegua automaticamente al variare della temperatura. La partenza del motore elettrico avviene in condizione "soft-start", con un incremento graduale della rotazione nell'arco di 30" o in accordo a specifiche richieste indicate dal cliente in fase d'ordine. Questa serie include anche l'inversione della rotazione del motore con funzione a tempo: dopo 9 minuti di rotazione in senso operativo il motore si ferma, riparte entro 15" e ruota per 60" in senso contrario, si ferma e riprende la normale rotazione per altri 9 minuti. Lo strumento è realizzato in un'unica parte che viene collegato direttamente a contatto con il fluido da monitorare.

On the instrument are settled the value of engine's start and the value at which the engine reaches the max speed. Within these values of temperature the engine speed adapts automatically to every temperature variations. The electric engine starts in a "soft-start" condition, with a progressive increase of the rotation during 30" or following a specific request indicated by the customer before the order. In addition this series includes a timed program that reverses the rotation of the engine: after 9 minutes of operative direction of rotation the engine stops, within 15" restarts and rotate for 60" with the opposite direction of rotation, then stops again and restart with the operative direction for 9 minutes. The instrument is made in one part in Brass that will be connected directly in contact with the fluid that need to be checked.

## MANUALE DI USO E MANUTENZIONE SCAMBIATORI DI CALORE SS – ST – SD – SSPV – SSV

### INSTALLAZIONE

Gli scambiatori di calore aria/olio vengono normalmente utilizzati per il raffreddamento di impianti oleodinamici collegati sulla linea di scarico dove la pressione di esercizio non supera i 25 bar (massima ammessa per gli scambiatori aria/olio).

Nel caso in cui la pressione di scarico superi i 25 bar (moltiplicazione di portata, viscosità olio), gli scambiatori vengono inseriti nei Sistemi di Raffreddamento Autonomo dotati di pompa di ricircolo e by-pass.

E' consigliabile montare gli scambiatori su antivibranti ed effettuare il collegamento di ingresso e uscita olio con tubi flessibili.

Gli scambiatori dovranno essere installati in modo che non vi siano ostacoli alla portata dell'aria: pertanto la distanza posteriore e quella anteriore deve essere pari o superiore al raggio della ventola montata (schema 2). Se l'impianto oleodinamico è posto in ambienti dove la temperatura dell'olio è soggetta ad elevata escursione termica è consigliabile montare una valvola by-pass in considerazione che con basse temperature la viscosità dell'olio aumenta sensibilmente provocando forti perdite di carico che, nella maggior parte dei casi, supera la pressione massima ammessa (schema 1).

### COLLEGAMENTO PARTE ELETTRICA

Assicurarsi che la tensione V, la frequenza Hz e il senso di rotazione dell'elettroventola siano come indicato nella targhetta posta in modo visibile sugli scambiatori. Seguire attentamente quanto descritto nello schema elettrico allegato. (schema n.3)

### MANUTENZIONE LATO ARIA

Scollegare elettricamente lo scambiatore. Smontare il convogliatore, l'elettroventola e l'eventuale termostato. Tutte le impurità possono essere rimosse con un getto d'acqua calda facendo attenzione che la direzione dello stesso sia parallelo alle alette per facilitare la fuoriuscita dello sporco.

### MANUTENZIONE LATO OLIO

Scollegare idraulicamente lo scambiatore; flussare contro corrente lo scambiatore con sostanze sgrassanti non aggressive per l'alluminio.

L'intensità dello sporco determinerà la durata di tale. Nel caso non fosse sufficiente ripetere più volte l'operazione.

## USE AND MAINTENANCE HEAT XCHANGER SS – ST – SD – SSPV – SSV

### INSTALLATION

Air/oil heat exchangers are generally used for cooling oleodynamic equipments linked on the exhaust line where the exercise pressure isn't over 25 bar (max pressure admitted for air/oil heat exchangers). If the exhaust pressure is over 25 bar (flow multiplication, oil viscosity) the heat exchangers are placed into independent cooling systems with recirculation pump and by-pass.

It's advisable to mount the heat exchangers on anti-vibrants and to link inlets and outlets with flexible tubing. The heat exchangers must be installed in order that there aren't obstacles to the air flow: the anterior and posterior distance has to be as much or superior to the radius of the fan mounted (scheme 2).

If the oleodynamic equipment is placed in environments where the oil temperature is subject to high temperature range it's advisable to mount a by-pass valve since with low temperatures oil viscosity rises considerably causing high pressure drops that, in most cases, are bigger than the max pressure allowed. (scheme 1)

### ELECTRIC PART LINKING

Please be sure that Tension V, frequency Hz and rotation direction of the electric fan are as shown by the plate mounted on the heat exchangers. Follow accurately what's written in the electric scheme attached (scheme 3).

### AIR SIDE MAINTENANCE

Disconnect electrically the heat exchanger. Disassemble the conveyor, electric fan and thermostat (if present). All the impurities can be removed with a warm water jet paying attention that its direction is parallel to the fins to help with the discharge of the dirt.

### OIL SIDE MAINTENANCE

Disconnect hydraulically the heat exchanger; flux against the flow the heat exchanger with degreasing substances not aggressive for aluminium.

The intensity of the dirt will determine the duration of this operation that usually lasts from 15 to 30 minutes. In case the desired cleaning isn't achieved repeat the operation as many times as needed.

## SCHEMA / SCHEME 1

SSV / SSPV

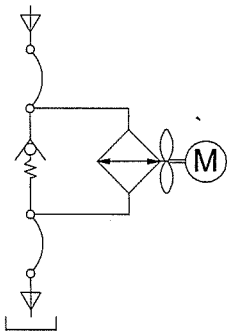

SSV / SSPV

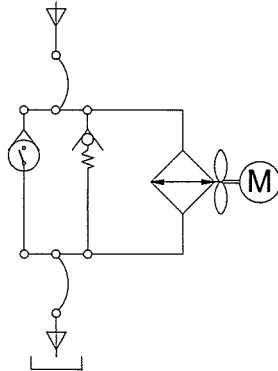

## SCHEMA / SCHEME 2

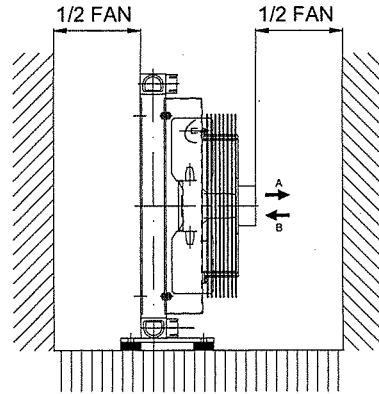

## SCHEMA / SCHEME 3

COLLEGAMENTO ELETTRICO 230 V MONOFASE AC  
230 V AC MON. ELECTRIC WIRING

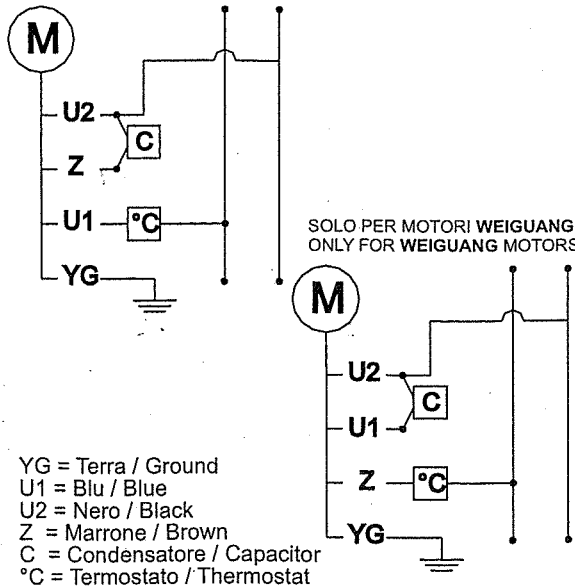

COLLEGAMENTO ELETTRICO 12-24 V DC  
12-24 V DC ELECTRIC WIRING

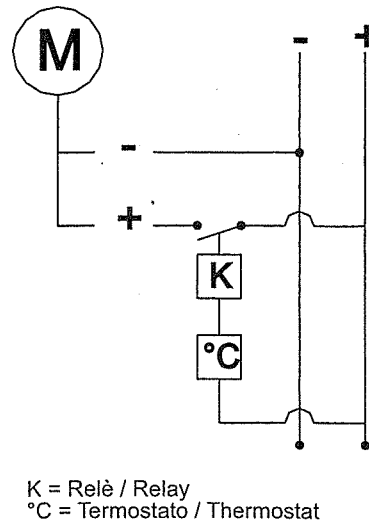

COLLEGAMENTO ELETTRICO 230V AC TRIFASE  
230V AC THREEPHASE ELECTRIC WIRING

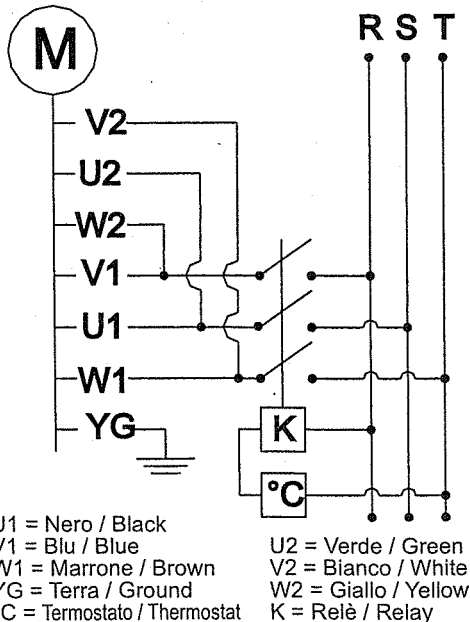

COLLEGAMENTO ELETTRICO 400V AC TRIFASE  
400V AC THREEPHASE ELECTRIC WIRING

